

INDICE

<i>Necesidad y desafío</i>	7
<i>Fase 2</i>	8
<i>Comitente</i>	
<i>Actores</i>	
<i>Destinatarios</i>	
<i>Antecedentes</i>	9
<i>Marco teórico</i>	26
<i>Fase 3</i>	34
<i>Análisis preliminar</i>	
<i>Objetivos</i>	
<i>Estrategia creativa</i>	35
<i>Estrategia de medios</i>	36
<i>Plan de acción</i>	37
<i>Ilussa</i>	38
<i>Anteproyecto</i>	39
<i>Identidad</i>	
<i>Diseño libro</i>	40
<i>Materiales y sistema de impresión</i>	42
<i>Pliegos</i>	43
<i>Diseño web</i>	44
<i>Redes</i>	46
<i>Afiches</i>	48

*DESARROLLO Y DIFUSIÓN DE UN ESPACIO
PARA ILUSTRADORES DE SAN JUAN*

A mis viejos..

*Por: Amaya Ivana Vanesa
Reg: 21478
Año: 2019
Carrera: Diseño Gráfico*

FASE 1:

NECESIDAD Y DESAFÍO:

La necesidad de presentar este proyecto surge como inquietud personal. Durante los últimos años de cursado me incliné e interese mucho por la ilustración, como estudiante durante el cursado descubrí la importancia del dibujo como herramienta de diseño debido a su gran carácter comunicativo.

En la provincia de San Juan existe un importante número de ilustradores, entre los cuales se destacan diseñadores gráficos y artistas plásticos; quienes cuentan con obras de alto nivel, resultando enriquecedoras e interesantes para la comunicación. Sin embargo existe un gran desconocimiento por parte de la sociedad sanjuanina sobre el oficio del ilustrador, quienes se dedican a esta área, la diversidad de sus obras, los distintos estilos, y sobre todo de la importancia de la misma como herramienta de comunicación.

El desafío principal que persigue este proyecto, es promover en la provincia la ilustración como oficio, quienes están incursionando en la misma, sus obras y sus productos. Presentando a los actores de manera individual, pero conformando una colectividad como “ilustradores sanjuaninos”.

EL BENEFICIO DE LA ILUSTRACIÓN EN EL DISEÑO GRÁFICO:

La ilustración con el paso de los años se fue adaptando a los distintos recursos gráficos y como resultado de esto se convirtió en una gran herramienta de comunicación para diseñadores gráficos gracias a sus múltiples aplicaciones como por ejemplo en publicidad, y en diseño editorial de revistas, libros y manuales, donde podemos clasificarla en ilustración científica, narrativa, humor gráfico, comics, ilustración infantil etc. Manteniendo siempre su único y primordial objetivo: comunicar.

EL BENEFICIO DE LA ILUSTRACIÓN EN EL APRENDIZAJE:

La ilustración en libros infantiles y manuales de estudios es muy provechosa, debido a que motiva y estimula el gusto por la lectura. Para el niño, es importante el contenido del cuento, pero es igual de importante la ilustración que lo acompaña. Existen libros infantiles sin contenido de texto debido a que sus imágenes son tan sugerentes que cuentan las historias por si solas, estimulando así aun más la imaginación.

CONCLUSIÓN:

El beneficio principal es generar una asociación que represente a todos los sanjuaninos que quieren dedicarse al oficio de la ilustración. Crear un espacio de intercambio de información y de formación profesional, y así demostrar la diversidad de usos de esta herramienta de comunicación, y su importancia en el aprendizaje. Promover y hacer conocer la labor, y así aumentar la demanda de trabajo debido a que todos los proyectos de ilustración están destinados a promocionar a una persona, un producto, una empresa o un servicio.

FASE 2:

COMITENTE:

El proyecto surge de una inquietud personal, como creadora, gestora y comitente. Con el apoyo económico del Ministerio de Cultura de la Nación :

FONDO NACIONAL DE LAS ARTES:

El proyecto es financiado a través de la solicitud de un subsidio al Fondo Nacional de las Artes debido a que tales están destinados a asociaciones sin fines lucro, cooperativas y fundaciones que apoyan la concreción de proyectos artísticos y de actividades culturales.

El Fondo Nacional de las Artes un organismo autárquico que depende de la Secretaría de Cultura, su propósito es impulsar la creación financiando y apoyando el desarrollo de artistas, gestores y organizaciones culturales sin fines de lucro

Se elige debido a que los subsidios están destinados a apoyar la concreción de proyectos artísticos, literarios y culturales de todo el país. Estando dirigidos a asociaciones civiles, de amigos, fundaciones, bibliotecas populares, cooperativas de trabajo, cooperativas de teatro y danza (para montaje de obra), museos y toda asociación destinada a la cultural sin fines de lucro. Los subsidios pueden ser solicitados para gastos de equipamiento, realización de cursos, seminarios, talleres, conciertos, para montaje de obras, adquisiciones de libros, insumos e instrumentos musicales, entre otros.

ACTORES:

- *Ilustradores, Escritores, Diseñadores Gráficos y Artistas Visuales.*
- *Estudiantes de Diseño, Literatura y Artes Visuales*
- *Facultad de Filosofía, Humanidades y Arte*
- *Facultad de Arquitectura Urbanismo y Diseño*
- *Medios de comunicación: radio, televisión y gráficos de la provincia*
- *Secretaría de Cultura, Ministerio de Producción, Ministerio*

de Desarrollo Humano y Promoción social, Gobierno de la Provincia de San Juan.

DESTINATARIOS:

Primarios:

- *Editoriales, autores de poesía, autores de género literario, diseñadores gráficos.*
- *Estudiantes de carreras afines de Diseño, Literatura y Artes Visuales*

Secundarios:

- *Toda aquella persona que presente interés ante la ilustración como medio de comunicación visual.*
- *Sin distinción de sexo, de nivel socio económico medio alto, desde 18 a 45 años.*

ANTECEDENTES

MAAANSO ENCUENTRO INTERNACIONAL
DE MURALISTAS Y GRAFFITEROS



Evento de carácter internacional realizado en la provincia de San Juan cuyo propósito es promover el arte urbano como herramienta de inclusión social, revalorizar espacios públicos y posicionar al mural y al graffiti como medio de transformación.

ANÁLISIS DE ESTRATEGIA EN REDES SOCIALES:

El encuentro se realiza durante los meses de octubre y noviembre, sin embargo se encuentran activos en sus publicaciones durante todo el año, subiendo contenido de muralistas y eventos similares de todo el país.

No poseen páginas web y sus únicas redes sociales son facebook e instagram, en las cuales las publicaciones son constantes.

Publicaciones de agradecimientos a sponsors días antes del evento.

Los artistas destacados que participan se promueven a través de las redes

La convocatoria para artistas locales dura ocho días, y solo se realiza una publicación con la información.

También se convoca a fotógrafos, ilustradores y voluntarios para la organización. Su medio de contacto con los participantes es a través de la redes, las cuales se encuentran terciarizadas a un estudio dedicado a este rubro.

PARRAL GALERIA - EVENTO SUBITE A LA NUBE:



Es un encuentro de ilustradores de dos días, es una propuesta totalmente gratuita organizada por Parral Galería de Ilustración, con el apoyo del Ministerio de Turismo y Cultura, y se realiza en el Centro Cultural Amadeo Conte Grand. Durante la primer semana de septiembre, se presenta actividades como charlas, talleres y rondas a cargo de artistas gráficos especializados en ilustración, diseño gráfico y murales, entre otras disciplinas y técnicas.

Durante las dos jornadas hay actividades permanentes como las muestras de ilustración, el último año fueron de, BiCeBe (Bienal del Cartel de Bolivia) y de Calamar (Colectivo de Ilustración) y también el Mercado de Ilustradores, una feria de productos de ilustración, diseño, librería y herramientas.

ANÁLISIS DE ACTIVIDAD EN LA REDES:

La promoción del evento se realiza a través de los perfiles comerciales de Parral Galería, en facebook, instagram y medios de comunicación provinciales.

La publicación son pocas, casi sobre la fecha y aproximadamente cada cinco días.

Presenta convocatoria abierta regional para Provincias de Mendoza, San Luis y San Juan, la cual comienza la última semana de agosto.

La publicidad del evento es mucho más activa en facebook que en instagram.

MIME:

Mercado de Ilustración de Mendoza.



Es un espacio creado en el año 2010 por una iniciativa del área de cultura de Mendoza, que comandó Marizul Ibáñez. Tuvo una gran repercusión entre dibujantes y público mendocino, tanto así es que ahora se encuentra en manos de un grupo de ilustradores mendocinos independientes. MIMÉ, Mercado de Ilustradores Mendocinos (MIMÉ), tiene como objetivo potenciar el trabajo de los ilustradores de su provincia y demás. A lo largo de sus dos ediciones, MIMÉ se convirtió en el primer espacio mendocino de encuentro entre ilustradores y público en general, que reúne en un mismo lugar muestras, feria con stands para la venta de obras y conferencias, con el objetivo de intercambiar información, potenciar negocios y presentar al público en general, el gran potencial de ésta industria que crece

día a día en nuestra provincia.

MIMÉ es el referente elegido entre los antecedentes estudiados en el proyecto debido a que su objetivo es favorecer el mercado cultural de su provincia y posicionar al sector de la ilustración local en el mercado nacional e internacional.

Mime no posee página web. Para ponerse en contacto con los organizadores, se hace a través de un mensaje privado por su página de facebook, la cual contiene escasa información. Solo promueven el evento y las publicaciones se realizan cercanas a la fecha del mismo, por ende durante el resto del año la página se encuentra casi inactiva.

Facebook



FESTIVAL DE CORTOS PENCA:



Es un acontecimiento audiovisual y cultural de la provincia de San Juan (Argentina), producido íntegramente por el Colectivo Penca. Se realiza mediante una convocatoria abierta que permite la llegada de contenidos de la región de Cuyo, el resto del país, y países latinoamericanos y europeos, previa autorización de sus realizadores. Su entrada es libre y gratuita, se celebra a comienzos de año, al aire libre, en pleno verano sanjuanino. El objetivo principal es mostrar al público cortometrajes de producción independiente, que en varias ocasiones tiene vedada la entrada en los circuitos comerciales de acceso masivo, como salas de cine o la televisión de aire privada. Con el pasar de los años, el festival ha ido creciendo en cantidad de espectadores, días de proyección y material proyectado.

El segundo referente más importante es el Festival de Cortos Penca, elegido puesto que fue creado por el Colectivo Penca,

un grupo de profesionales y estudiantes de las ramas del diseño gráfico, la fotografía, el cine y la comunicación social. Comenzó en el año 2004, como un grupo de discusión y hoy sus ediciones se han convertido en unos de los acontecimientos más esperados del año, por el mismo público que persigue este proyecto.

Festival de cortos penca posee página web, de fácil lectura, actualizada hasta la fecha. Cargada de información del evento desde su historia, quienes la conforman, actividades, espacios de formación que no son solo organizados por el festival pero sin embargo tiene relación con el cine y la promoción de actividades en la provincia. Con acceso a las distintas redes sociales facebook, instagram y twitter, donde se mantienen altamente activos. Subiendo información constantemente a través de flyers del evento, links con noticias o notas relacionados con el tema de interés, alimentado así la curiosidad de sus seguidores.

Página web

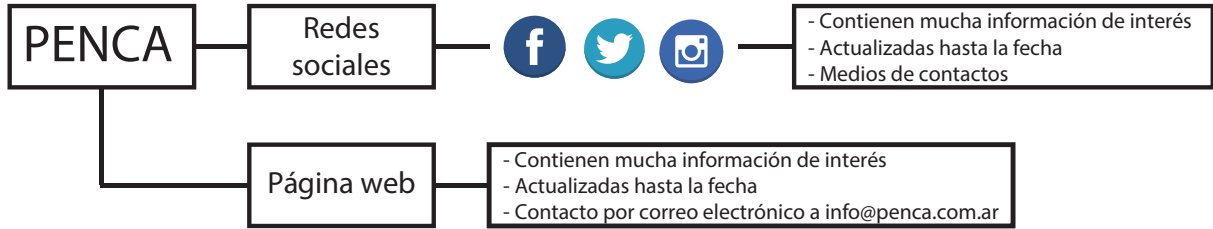

Instagram

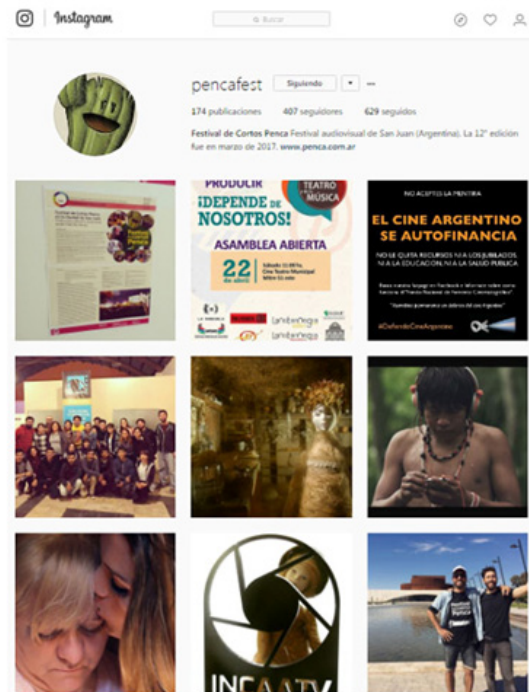

Facebook



Imágenes del evento



FIXIONARIA HISTORIAS ILUSTRADAS:



Fixionaria surge en Pergamino, una ciudad ubicada en la Provincia de Buenos Aires. Es una iniciativa creada por Ana Fernández y Georgina Giannon, dos estudiantes avanzadas de la carrera de diseño gráfico, que persiguen como único interés congrega ilustradores de distintas partes del mundo para contar una historia y demostrar que a la distancia se pueden hacer pequeñas grandes cosas. Consiste en una publicación presentada en un formato no convencional, compuesta por 17 tarjetas de alta calidad gráfica, con ilustraciones en la parte frontal y una adaptación de una obra literaria en la parte posterior de cada tarjeta, contenidas en un innovador packaging que refuerza el contenido y la esencia del producto. El mismo tiene un fin coleccionable y cultural, dirigido a profesionales y estudiantes universitarios relacionados con el ámbito de las artes, el diseño, la ilustración y público en general

Publicaciones impresas



Fixionaria es elegido debido a que su objetivo es dar a conocer el trabajo de artistas del campo de la ilustración, diseño gráfico, arte digital, 3D, arte urbano, tattoo, afines de Argentina. El contacto con Fixionaria se realiza a través de un mensaje desde su página web, de diseño simple, fácil lectura y paleta monocromática, donde se destacan fotografías de las distintas ediciones. Posee información actualizada de sus eventos e ilustradores que participan en cada una de sus ediciones. La página tiene acceso directo a las distintas redes sociales facebook, flickr, behance, linkedin y twitter, en cada perfil tienen cargada la misma información que contiene su página web, en todas ellas se mantienen activos.

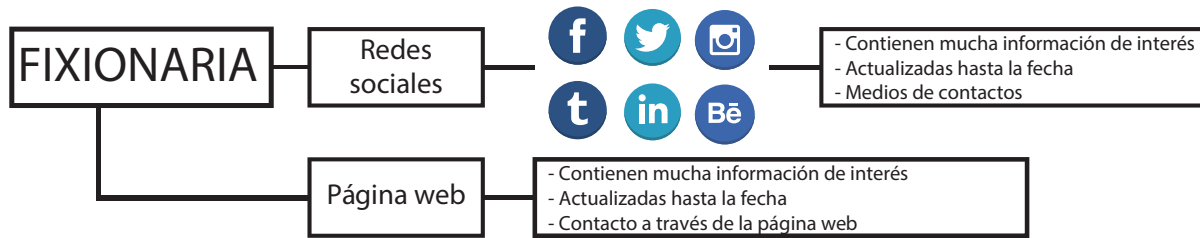

Página web

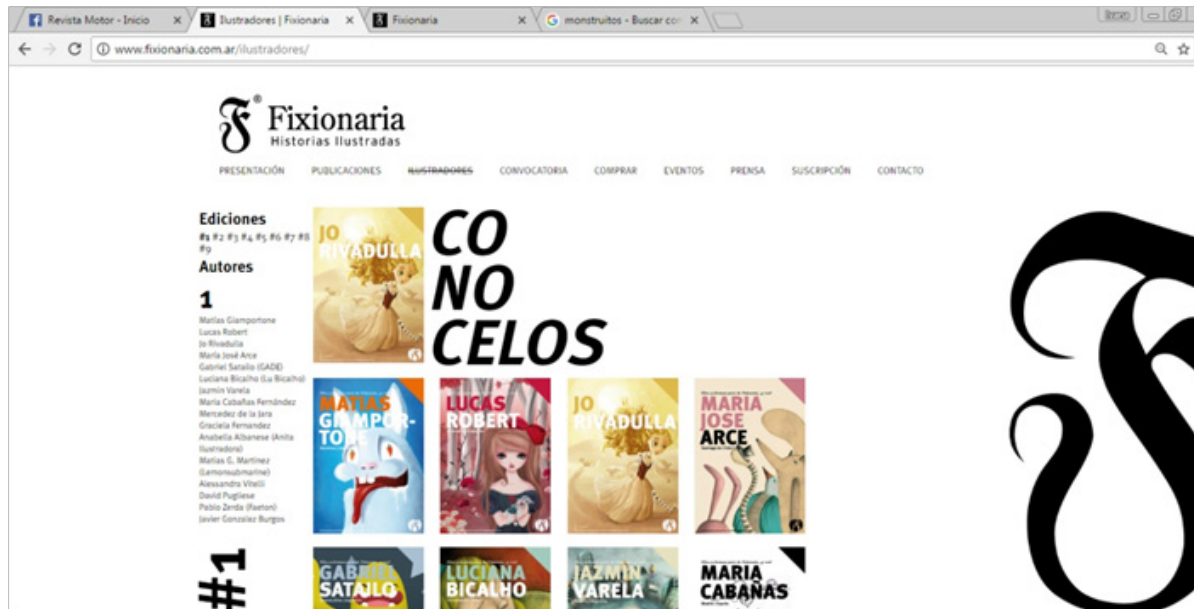

ADA:

Asociación de dibujantes argetinos:



Para conectarse con ADA hay que asociarse, esto, se realiza desde su página web. Debe abonarse una cuota anual y demostrar su condición de dibujante.

El diseño de la página web contiene amplia paleta de color, además de un excelente contenido informativo, y ser de fácil lectura. La página posee acceso a las redes sociales que utilizan las cuales son facebook, twitter y youtube, actualizadas hasta el día de la fecha.

De larga historia, la Asociación de Dibujantes de la Argentina (ADA) surgió en el año 1940 conformada por artistas gráficos que decidieron reunirse en una organización que los representara y atendiera sus derechos. Entre ellos estaban José Luis Medrano, Divito, Calé, Lino Palacio, Florencio Molina Campos, todos estos nombres míticos de la ilustración argentina aparecen en el primer anuario ilustrado de ADA. En ese entonces el ADA exponía a estos artistas, a través de festivales y exposiciones anuales, catálogo incluido, que se desarrollaban generalmente en el teatro Presidente Alvear y que constituían un verdadero evento cultural para la sociedad de la época.

ADA renace con fuerza en el año 2003 a través de figuras como Garaycochea, Carlos Nine, Quique Alcatena, Oscar Rojas y Oswal, entre muchos otros, organizando importantes muestras en los últimos años. La Asociación está dirigida y administrada por una Comisión Directiva.

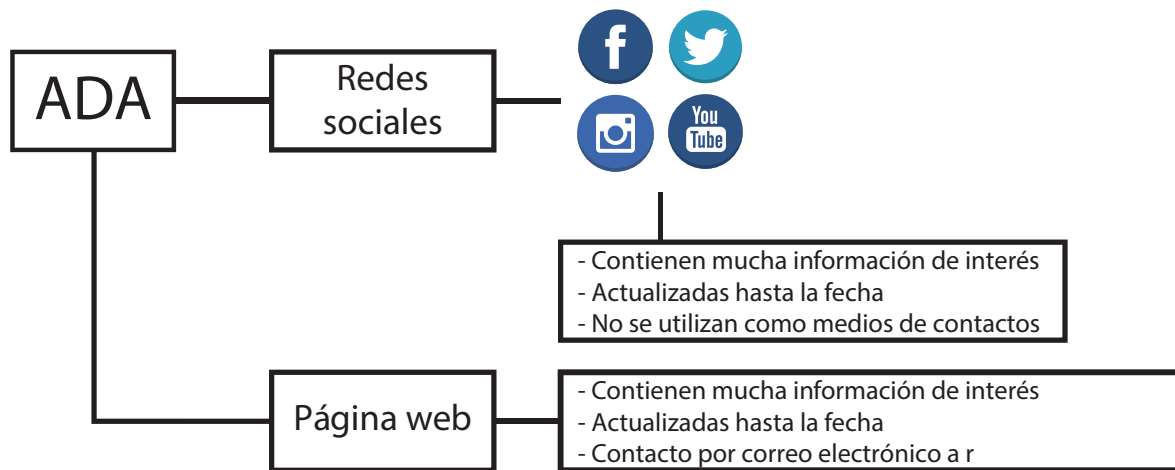

Twitter



Página web

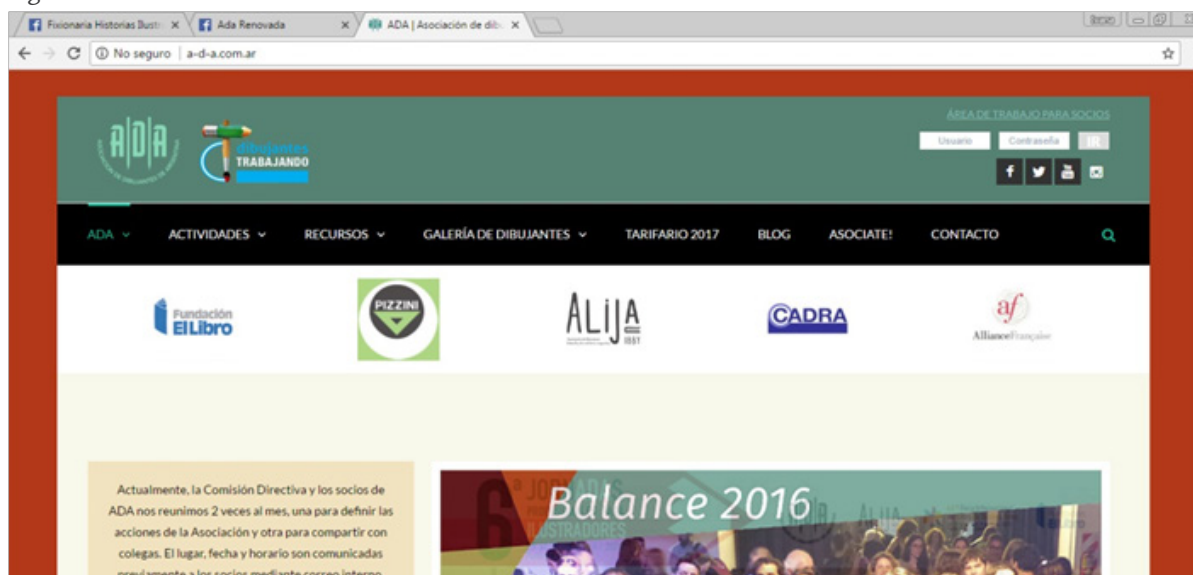

ILUSTRADORES ARGENTINOS



Ilustradores Argentinos es un sitio que intenta difundir únicamente el trabajo de ilustradores Argentinos, con el fin de que editoriales, agencias, estudios, diseñadores y productoras, tanto nacionales como internacionales, encuentren en un sitio de forma rápida y efectiva el ilustrador que más se adecue al estilo que están buscando para su proyecto.

Funciona activamente desde su página web la cual además de tener un gran directorio de ilustradores, propone un viaje, abierto a todos aquellos a los que les guste la ilustración. Promuebe un ilustrador nuevo aproximadamente cada un mes, dando tiempo para que cada persona pueda acceder al sitio y ver con detenimiento sus trabajos. Con lo cual es recomendado suscribirse al sitio vía Facebook, Twitter o RSS para mantenerse actualizado, debido a que cada publicación de la página se comparte en sus redes sociales.

El sitio es abierto a todos los estilos desde la ilustración tradicional a lápiz hasta el diseño de personajes en 3D, pasando por la historieta o humor gráfico, la ilustración experimental, el collage o la infografía.

La página esta realizada a través de las plantillas de wix, por ende no presenta una estructura personalizada .

Facebook

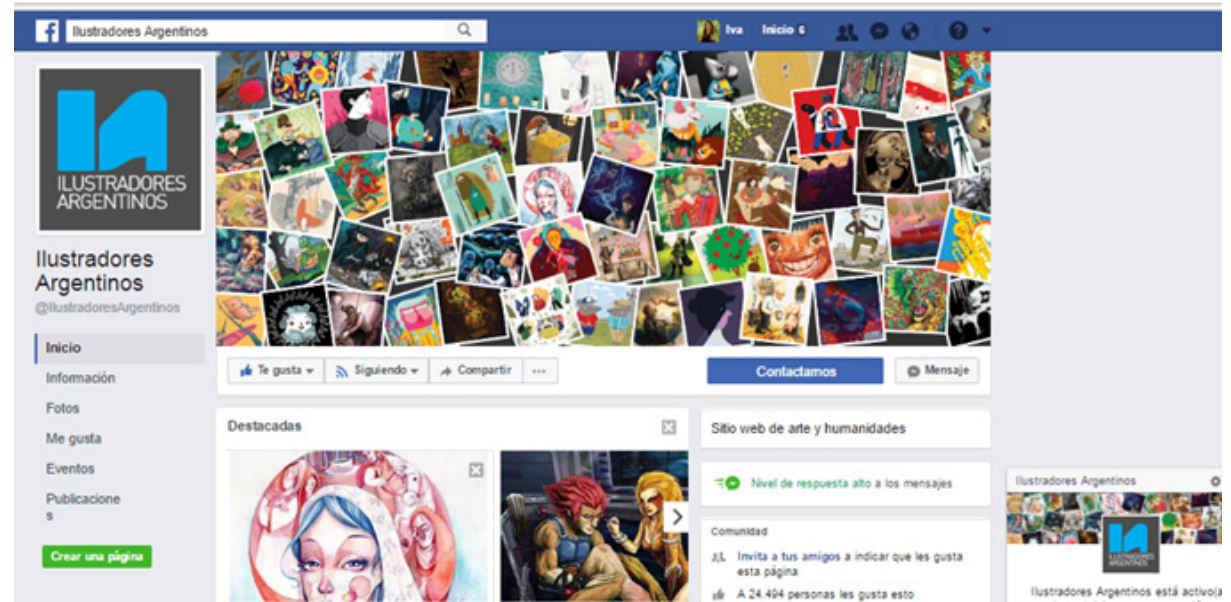

Página web



Twitter

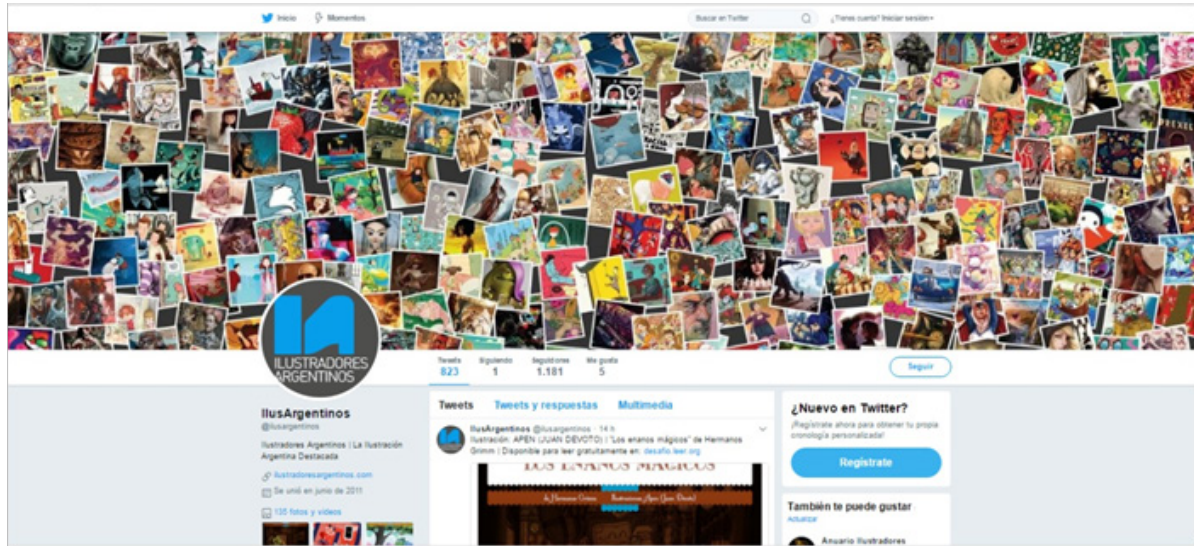

Pinterest

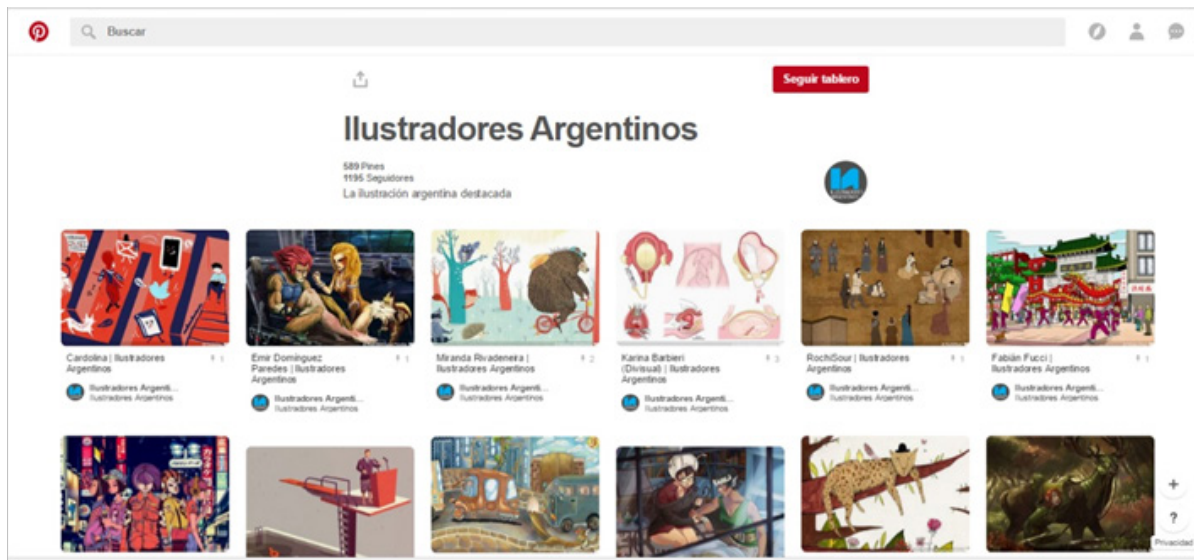

CONCLUSIÓN:

Los eventos de los antecedentes estudiados, se realizan en el mes de octubre.

En cuanto a la actividad en las redes sociales es constante, informativa, poseen fotos, videos, y notas relacionadas. La comunicación con sus interesados y participantes se realiza a través de las mismas.

Durante las jornadas se realizan otras actividades recreativas, fuera de los cronogramas, shows en vivo, bandas musicales y actividades recreativas.

MARCO TEÓRICO:

Redes sociales y promoción:

Las redes sociales permiten la participación tanto de personas como de instituciones. Para estas últimas son un medio ideal ya que les permite entrar en contacto directo con sus seguidores, conocer su opinión sobre los productos y servicios ofrecidos, y contar con una información muy directa sobre sus gustos y preferencias. También es una buena vía de conocimiento y comunicación con posibles socios o colaboradores.

Para usarlas necesariamente hay que definir bien cuál debe ser su mejor estrategia en los medios sociales: ¿qué redes sociales utilizar y cómo administrarlas?, ¿cuál es el perfil de personas a quién desea dirigirse?, ¿cómo va a comunicarse con su “comunidad”? y ¿con qué frecuencia va a participar y qué contenidos y mensajes va a compartir?.

La función de la actividad en los medios sociales debe ser la de interactuar y compartir. Se debe mantener una participación en las redes sociales con información relevante e interesante para sus seguidores e interactuar conversando con ellos, escuchando sus opiniones, ideas y comentarios, participando y contestando a todo ello. Esta participación irá creando una comunidad.

Cómo utilizarlas:

Internet “pertenece” a las personas, y las instituciones deben establecer una estrategia diferente a la publicidad tradicional. Es sumamente importante familiarizarse con las redes sociales, participar en ellas para poder comprender su funcionamiento y sus posibilidades. Se debe cambiar de mentalidad y entender cómo debe dirigirse a los usuarios, el lenguaje que debe utilizar, lo que les puede decir o preguntar, y cómo debe reaccionar cuando el usuario, al que se le ha dado voz y voto, se queja, reclama o pide cosas.

Recomendaciones para actuar en las redes sociales:

Centrarse en crear relaciones comerciales y personales, no en vender: la clave principal de estas redes es justamente la socialización, comunicarse y relacionarse con las personas. La idea primordial es, más bien, utilizar el “factor humano” para establecer unas relaciones comerciales y personales sólidas que, a largo plazo, puedan aportar resultados económicos.

Proporcionar contenido de calidad:

En las redes sociales se puede compartir mucha información acerca del sector de interés y, conocimientos originales que se puedan aportar. Esto ocasiona que el perfil sea considerado como experto del sector y que la gente comience a interesarse por la información y consejos que se proporcionan. Ese material se puede transmitir de forma escrita o en formato de vídeo, sin reclamar nada a cambio.

Buscar contactos de calidad:

Conviene expandir de forma constante la red de contactos. Convendrá también tratar de identificar a aquellas personas que sean verdaderamente importantes para nuestra comunidad virtual. Aquí habrá que incluir a colegas y amigos del sector y, también, a competencia u organizaciones con las que se pueda llegar a colaborar en un futuro. En este sentido, se debe tener en cuenta de forma prioritaria la calidad de los contactos, antes que la cantidad.

Ser auténtico y original:

En la red uno debe mostrarse tal cual es, sin pretender aparentar otra cosa. Se debe fomentar la transparencia y la credibilidad hacia los clientes, contactos y colaboradores. Esa es la clave más

importante en las redes sociales, lo cual se puede lograr siendo auténticos y originales.

Tener en cuenta que las redes sociales se completan con otras herramientas de Internet:

Cada una de ellas proporciona un impacto distinto. Así, por ejemplo, el blog permite obtener relevancia y conocimiento, mientras que una página en Facebook facilita el contacto personal, la cercanía y la interacción con potenciales clientes. A su vez se pueden integrar muy bien los mensajes de Twitter, los vídeos de YouTube y los artículos del blog de la empresa con Facebook o LinkedIn.

Redes sociales y la ilustración:

Las nuevas tecnologías han favorecido la difusión en las redes sociales para muchos ilustradores, que aprendieron a utilizarlas mostrando sus mejores cartas de presentación, y hasta muchas veces utilizándolas para su portfolio profesional. Hoy en día mantenerse activo en las redes sociales es la mejor manera de llegar a quienes están interesados en los productos que deseamos promocionar, y para quienes los descubren casualmente. La conexión diaria, el uso masivo que mantiene la mayoría en su perfiles hace que la comunicación sea espontanea y que la información q deseamos mostrar se masifique rápidamente.

Son un gran recurso para ilustración debido a que su acceso no produce costos, las imágenes son digitales, y por ende no es necesario invertir en costosas impresiones de alta calidad para lucirlas.

Facebook te permite conocer artistas e ilustradores de todo el mundo que tienen cargado su perfil profesional; ofrece la posibilidad de crear una fan page y cargar productos para la venta, grupos comunitarios de artistas en los que se puede participar y difundir trabajos.

Instagram funciona como una galería virtual en la que todo artista debería exponer. Es particularmente útil para quienes se dedican a las áreas de fotografía, ilustración, diseño y arquitectura. Debido a que es una plataforma visual, está se basa en compartir imágenes con amigos, familia y el resto del mundo. Permite tener un perfil público o privado, y la utilización de ashtag para promoción de las imágenes subidas. Hoy instagram permite generar perfiles de empresas, realizar publicidades, a un muy bajo costo, otra delas razones por la cual actualmente, los artistas usan esta red para mostrar y vender sus obras.

Twitter es una plataforma que por su carácter global, social y sincrónico, facilita la rápida circulación y multiplicación de los mensajes, pudiendo de está manera hacerlos virales. Es una interfaz web dirigido a usuarios no expertos, basados

en la simplicidad. Esta aplicación permite interactuar desde clientes de mensajería de correo, SMS, navegadores web y sus extensiones. Posee a diferecia de otras redes un formato de escritura limitado a 140 caracteres por mensaje.

Pinterest es una red social más que una plataforma para profesionales, pero muchos aprovechan la gran cantidad de visitas que tiene para publicar sus trabajos y así conseguir una mayor visibilidad y publicidad. Se pueden subir los trabajos con links a las plataformas en las que están colocados originalmente.

Flickr es una de las webs más conocidas, ideal para crear un portafolio para fotografos gratis. Se pueden colgar fotos para que todo el mundo pueda verlas de forma pública y se puede limitar su descarga para que los demás la usen con o sin fines. Tiene la posibilidad de ser utilizada para empresas, como catálogo en internet, debido a que presenta la opción de etiquetar, titular y describir las fotos de sus productos; lo cual debe hacerse de forma estratégica para que los motores de búsqueda las incluya entre sus sugerencia principales cuando alguien ingrese a Google.

Linkedin es una red social laboral, los contactos son básicamente a nivel profesional y también ofrece bolsas de trabajo, mayormente de países europeos y americanos. Linkedin se ha convertido en el mayor sitio web de referencia para mantener un Currículum Vitae online, incluso brinda la posibilidad de ofrecer servicios, mostrar proyectos a través de un portfolio o simplemente como tarjeta de presentación. Es una red social que muestra un perfil laboral para aquellos que buscan conseguir un trabajo o bien una herramienta indispensable para los reclutadores que buscan recursos humanos.

Google+ aunque no es un lugar ideado para crear portafolios online pero puede ser utilizado como tal. A través de la opción Colecciones se puede crear una buena presentación para mostrar todos los trabajos o diseños realizados. Incluso cuenta con opciones de retoque de imágenes que se pueden utilizar para

mejorar la calidad de los archivos que subimos. Pero además de todo esto se puede obtener un beneficio extra. Y es que al ser una red social creada por Google podremos obtener más visitas a través del buscador de Google.

Behance es una red social para creativos en la cual se puede crear un perfil y portafolio online, que permite subir proyectos profesionales. Pensada especialmente para personas que trabajan o estudian en áreas como la fotografía, el diseño, la ilustración, arquitectura y otras actividades audiovisuales.

Deviantart es una de las plataformas más populares entre diseñadores gráficos para mostrar sus creaciones. En ella se pueden ver los trabajos de otras personas. Escoger plantillas de portafolios gratis o pagas para que tengan un aspecto más creativo y profesional. En los últimos años redujo sus usuarios ampliamente debido a que la red no supo actualizarse y competir con las nuevas redes sociales gratuitas que surgieron.

<https://www.aboutespanol.com/que-es-y-como-funciona-behance-2878880>

<http://www.todoinstagram.com/instagram-para-artistas/>

<http://gtechdesign.net/es/blog/los-mejores-sitios-web-para-publicar-tu-portafolio-de-diseno-grafico>

ILUSTRAR Y DIBUJAR:

EL ILUSTRADOR es la persona que se dedica a “ilustrar”, es decir, representar un concepto en forma gráfica, transformándolo en una imagen. Esto quiere decir que el ilustrador toma un concepto o situación particular y a partir de ella crea una imagen, que puede o no contar una historia, pero que es una imagen unitaria y sin secuencia. Claro ejemplo de esto son los libros de cuentos que cuentan con imágenes representativas del texto.

Dentro de la narrativa gráfica los ilustradores tienen un rol que no es menor: son los encargados de las portadas. Esto es importante porque la portada es lo primero que se ve del producto y es lo que lleva al cliente a hojear o no el libro (revista, cómic, etcétera).

El trabajo del ilustrador no es fácil, ya que en una sola imagen se debe representar lo que ocurre en el interior de dicho libro, de manera atractiva, no sobrecargada y comprensible.

EL DIBUJANTE es el creativo que, a través de una secuencia de imágenes, narra una historia o serie de acontecimientos. Su trabajo tampoco es fácil, porque la serie de imágenes debe tener ritmo. El ritmo es el que le da el tiempo de lectura a cada una

de las viñetas, sean con o sin texto. Al poner mayor cantidad de detalles en cada viñeta (o al hacerla más grande), el lector estará más tiempo en la misma, lo que ralentizará el ritmo de lectura. Por el contrario, una secuencia de pequeñas viñetas con pocos detalles hace que la lectura vaya más rápida.

Existen contadas excepciones de personas que pueden ser ambas cosas. Pero incluso si le preguntan a ellos, se darán cuenta que los procesos para ilustrar y dibujar son totalmente diferentes, tanto desde el punto de vista creativo como del práctico. Es diferente el sentirse a pensar una imagen que debe ocupar por completo esa temida “página en blanco”, que hacer lo mismo, pero pensando en la secuencia de viñetas que se deberá rellenar.

Para la selección de los participantes en el proyecto, es irrelevante que sean dibujantes o ilustradores. El fin del proyecto no es diferenciar, sino incluir, debido a que existen dibujantes-ilustradores e ilustradores-dibujantes. Las puertas a participar estarán abiertas a todo aquel con hambre de aprender, con interés y deseos en fomentar su trabajo. Lo principal mostrar el trabajo y estilo de cada uno, serán sus clientes, aquellos que eligen sus productos, los que tendrán la última palabra.

**Columna escrita por el guionista chileno de cómics Felipe Benavides (autor de “Fumetsu” y “Clase B”, entre otros). “Mesa gráfica” Conversaciones sobre ilustración y narrativa gráfica en Chile.*

BREVE HISTORIA DE LA ILUSTRACIÓN:

Los orígenes de la ilustración son tan antiguos como los de la escritura. Las raíces, tanto de la ilustración como del texto, se encuentran en los pictogramas (símbolos que representan palabras o frases) y en los jeroglíficos (imágenes de objetos que representan palabras, sílabas o sonidos) desarrollados por escrituras antiguas como los egipcios, los mayas, los olmecas o los hititas entre otros.

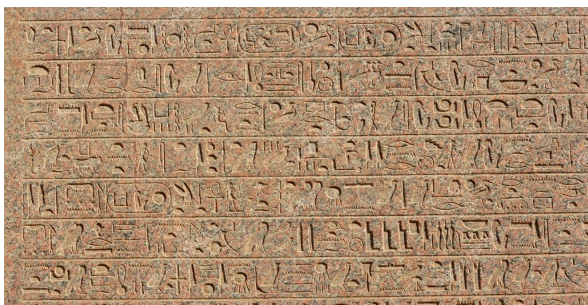

En la edad media, los libros ilustrados eran producciones especiales para ceremonias y exhibiciones, y al artista se le pedía no solamente decorar, sino explicar el texto, es decir, crear imágenes que tuvieran una función práctica, el contenido visual. En una época en la que poca gente sabía leer, estas ilustraciones eran valiosos auxiliares para la comprensión del texto. El amanuense escribía el texto, mientras que el pintor ponía las miniaturas, hacía las iniciales y decoraba los bordes. Algunas veces las ilustraciones cubrían toda una página y eran más importantes que las palabras y las pinturas eran puramente descriptivas, o al menos es lo que trataban de ser.



En sus libros científicos, Leonardo da Vinci, consideraba que la tarea de las palabras era explicar la imagen, y el propósito de las pinturas es comunicar información. Por supuesto que da Vinci tiene un lugar muy importante en la historia de la ilustración. Jan Amos Comenius (1592-1670), considerado el padre de la pedagogía moderna, fue el primero que intentó renovar los libros de texto en base a las ilustraciones. La publicación de su libro "Obis Pictus", en 1658, causó libro cuyas imágenes transmitían tantos conocimientos como los textos. Desde la Primera Feria del Libro Infantil y Juvenil, celebrado en 1964, esta práctica se ha convertido en un serio competidor de la palabra escrita, pues la ilustración no sólo es un elemento perfectamente válido en cuanto transmisor del contenido narrado, sino como realización estética, válida también por sí misma.



El complejo mensaje del arte gráfico estuvo siempre vinculado a la literatura infantil y juvenil, basta recordar algunos nombres célebres del siglo XIX y principios del siglo XX: el pintor alemán Ludwig Richter, que reunió en torno suyo a varios artistas de su época, entre ellos al danés Lorenz Frolich, fue uno de los primeros en ilustrar "Robinson Crusoe" de Daniel Defoe y los cuentos populares de los hermanos Grimm.

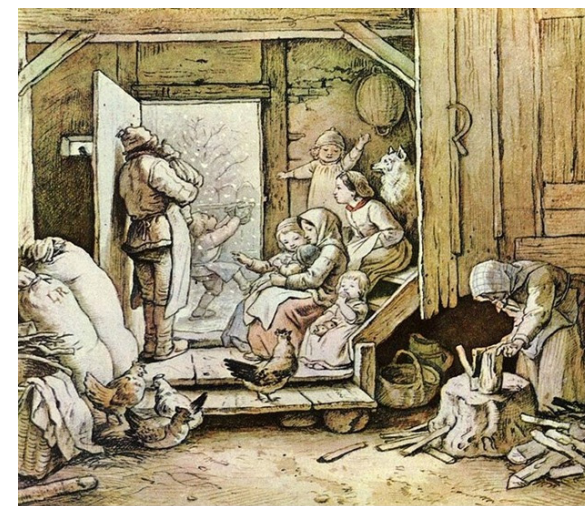

En Francia, Gustavo Doré ilustró los cuentos de Charles Perrault, y Arthur Rackham, aparte de ilustrar “Alicia en el país de las maravillas” de Lewis Carroll y el famoso “Peter Pan” de Sir James Barrie, supo crear, asimismo, una atmósfera poética en sus trabajos, que van desde sus ilustraciones de los cuentos de H.C. Andersen, hasta sus dibujos del mundo caballeresco del Rey Arturo. Libros infantiles y juveniles que hoy constituyen verdaderas joyas de arte.



Helen Beatrix Potter ocupa un lugar destacado en la historia de la literatura infantil desde principios del pasado siglo XX, como la creadora de un universo único y maravilloso de ilustraciones de animales domésticos y silvestres, perdurable hasta nuestros días. Fue, además, la primera en crear y patentar el muñeco de Peter Rabbit, personaje que se convertiría en el primer juguete nacido de un relato para niños y en el primer artículo de merchandising. Escribió 23 libros en total, siempre en un

formato pequeño, cómodo y accesible para los niños que se acercaban a la lectura. La relevancia que la ilustración concede a la literatura infantil hizo que en varios países se supere la clásica división entre el escritor y el ilustrador, del mismo modo como se superó la diferencia existente entre el escritor a secas y el escritor de la literatura infantil.

En las últimas décadas se ha incrementado la publicación de libros profusamente ilustrados, en los cuales el texto y la imagen se complementan entre sí para formar un todo y facilitarle al niño la mejor comprensión de la lectura. Mientras el adulto lee un cuento en voz alta, el menor se deleita mirando las ilustraciones. Se pusieron de acuerdo psicólogos, pedagogos, ilustradores y escritores, en que la literatura infantil, en cuanto a las ilustraciones, es en que además de enseñar a diferenciar los tamaños y colores, contribuyen a la comprensión del texto. En Estados Unidos y Europa, por ejemplo, el artista de las imágenes gráficas y el artista de la palabra escrita tienen los mismos derechos de autor, y ningún ilustrador tiene ya la necesidad de luchar contra el autor o editor para que su nombre figure en la cubierta de los libros, pues se sobreentiende que la ilustración es una creación artística semejante a la literatura. Además, la fusión entre el escritor y el ilustrador no solamente implica la fusión entre la imagen y texto, sino la creación de una obra digna de ofrecérsela a los niños, ya que si ambos se aferran a su propio arte, a su propio estilo y a sus propias ideas, lo más probable es que la ilustración no sea una transcripción enriquecedora del texto. Lo que implica que tanto el ilustrador como el escritor creen libros a partir del interés de los niños.



<https://es.slideshare.net/Martu128/breve-historia-de-la-ilustracion>

USOS DE LA ILUSTRACIÓN:

- Ilustración científica: Son imágenes realistas que acompañan el texto escrito, realizadas a través de gravados generalmente, muy utilizadas en ramas como la anatomía o la ingeniería.



- Ilustración literaria: Se destacaron en ese siglo ilustradores como Eugène Delacroix y Gustave Doré se manifiestan estos fundamentalmente a través de la caricatura, la historieta, los dibujos infantiles y fantásticos. Se destacan también en la era moderna, ilustrando libros infantiles, figuras como Alan Aldridge, Carl Busse, Etienne Delessert, Maurice Sendak, Eric Carle, Wolf Erlbruch, entre otros.

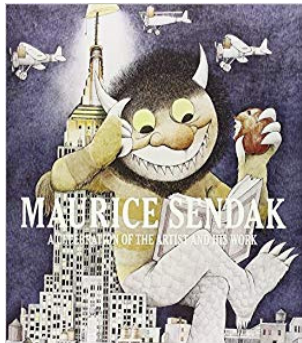

- Ilustración publicitaria: se aplica a las etiquetas de los envases, afiches y de productos variados, ofrecen una rápida información sobre el producto.



- Ilustración editorial: Es la empleada en periódicos, revistas, páginas web.

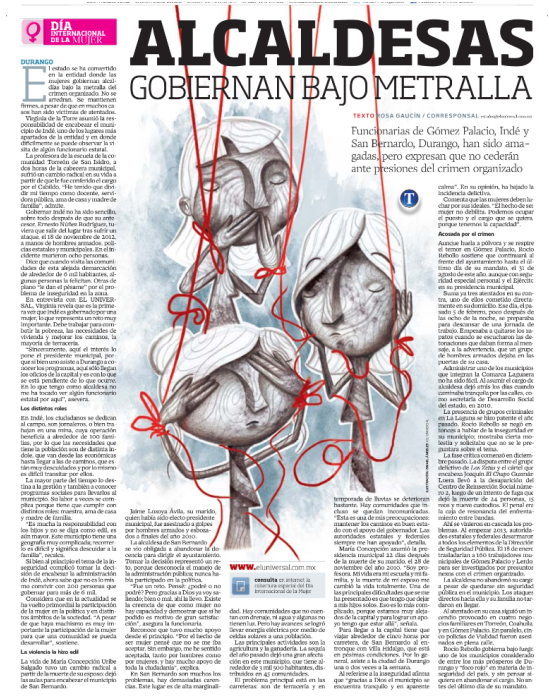

TÉCNICAS DE LA ILUSTRACIÓN:

Las principales técnicas son puras, aquellas que utilizan un solo material o pigmento; o mixtas, en las cuales se mezclan diversos materiales; además de las recientes técnicas informáticas o digitales realizadas directamente en soportes electrónicos (pintura digital).

Técnica pura:

Procedimientos denominados secos: Como lápiz, grafito, pinturas de madera, carboncillo, sanguina, pastel, barras de pastel-óleo, ceras, lápiz comté, bolígrafo y rotuladores.

Técnicas que utilizan un disolvente líquido más o menos fluido y se aplican a través de un instrumento, ya sean pinceles, brochas, algodón, esponja, plumilla o spray:

Las más conocidas son acuarela, tinta, óleo, acrílico y gouache.



Pintura digital:

Con el avance de la industria electrónica e informática, encontramos nuevas técnicas en donde el artista realiza el proceso de la ilustración en soporte digital, una manera es escaneando los dibujos y aplicando color en un programa, aplicando fotografías o texturas y mezclándolas. Existen muchas maneras de manipular imágenes en programas informáticos entre los que se pueden nombrar Freehand, Photoshop e

Illustrator, además de la realización directa de dibujos con lápiz digital sobre una pantalla electrónica (tabletas digitales).



Técnicas mixtas:

Todos los materiales nombrados anteriormente, mezclados o juxtapuestos, además del collage y la fotografía



FASE 3

A). ANALISIS PRELIMINAR:

LA ORGANIZACIÓN:

Estará conformada por la “Colectividad de Ilustradores” sanjuaninos cuyo propósito es el desarrollar y difundir un espacio para la ilustración dentro de la provincia.

El proyecto es sustentado por un subsidio otorgado por el FONDO NACIONAL DE LAS ARTES.

Subsidios Proyectos Culturales: Dicho subsidio tiene la posibilidad de ser solicitado durante todo el año para ser aplicado en proyectos culturales. El mismo puede ser destinado para gastos (impresión de folletería, compra de insumos, etc.) y compra de equipamiento (sonido, luces, etc.) relacionados con la realización de la propuesta. El monto máximo a otorgar, por solicitud, es de hasta \$100.000.

MISIÓN:

La misión de la organización es promover a los ilustradores de la provincia y sus obras.

Visión: transformar este conjunto de personas que comparten los mismos intereses, en una colectividad donde puedan apoyarse unos a los otros de diversas maneras, manteniendo un objetivo de interés en común.

EL MERCADO:

- Editoriales, autores de poesía, autores de género literario, diseñadores gráficos: este sector de nuestro mercado es el que requiere de más servicios de un ilustrador, son quienes pueden convertirse en potenciales clientes. Un diseñador gráfico tanto como un autor literario pueden tener un ilustrador predilecto sintiendo que encontraron quien con su obra y estilo los representa. Las editoriales recepcionan proyectos y portfolios de ilustradores, para publicaciones o recomendaciones.

- Estudiantes de carreras afines:

Estudiantes de filosofía debido a que pueden ser futuros autores literarios. Estudiantes de arte y diseño, debido que en ellos se encuentran los futuros participantes de nuestro proyecto.

- Público en general:

Toda aquella persona que presente interés ante la ilustración como medio de comunicación visual. La posibilidad que presenta este proyecto es la de llegar a personas que todavía no conocen del todo este campo. Sin distinción de sexo, de nivel socio económico medio alto, para poder adquirir los distintos productos que se ofrecerán en la bienal. Se destina a un público mayor adulto, a partir de los 18 años, con entendimiento en la funcionalidad del proyecto. .

- La sociedad:

Existe un gran desconocimiento, por parte de la sociedad sanjuanina sobre el oficio del ilustrador, quienes se dedican a esta área, sus obras y la importancia de la misma como herramienta de comunicación. Sólo algunos pocos que se dedican o interesan por esta modalidad, conocen el trabajo de sus pares sanjuaninos.

En los últimos años gracias a organizaciones como Feria Puro Diseño, Calamar, Colectivo penca o eventos promocionados por el museo Franklin Rawson como “La noche del Dibujo” ha existido una participación más amplia.

- La sustentabilidad:

El proyecto es sustentable debido a que da la posibilidad de fomentar el trabajo que cada participante, quienes pueden vender sus productos transferir sus conocimientos y recibir a cambio un sustento.

- La gestión profesional:

Como gestora mi función principal es el armado del proyecto, para presentarlo en el Fondo Nacional de las Artes y solicitar un subsidio. Una vez aprobado, el paso siguiente es contactar disertantes que quieran participar, pactar una fecha, para

luego comenzar la etapa de diseño y así empezar la promoción del evento.

Diseñadores gráficos: Especialistas en marca, editorial, diseño web.

Programadores: Para realizar y mantener actualizada nuestra página web.

Imprenta: Impresión de afiches, y de la edición Ilussa 2019

Redes: Community Manager (profesional de marketing digital responsable de la gestión y desarrollo de la comunidad online de una entidad en el mundo digital)

- La factibilidad del proyecto:

El proyecto es factible debido a que la ilustración es una herramienta de comunicación que existe y es utilizada tanto a nivel comercial, como literario. La provincia de San Juan cuenta con un importante número de ilustradores y dibujantes, en los cuales se destacan Diseñadores gráficos y Artistas Plásticos; quienes cuentan con obras interesantes y enriquecedoras para la comunicación visual, estando a la altura de poder competir a nivel profesional con el resto del país.

B). OBJETIVOS

Objetivo general:

-Promover la ilustración en la provincia como herramienta de gran importancia en la comunicación visual.

Objetivo específicos:

-Convocar a distintos ilustradores de la provincia para promover y dar a conocer su trabajo.

-Despertar la inquietud de mayores interesados tales como editoriales, autores de poesía, autores de género literario, diseñadores gráficos quienes pueden convertirse en potenciales clientes.

- Crear una asociación que represente e identifique a todos aquellos sanjuaninos que quieran dedicarse como oficio a la ilustración.

- Crear un espacio de intercambio de información y formación profesional.

ESTRATEGIA DE MEDIOS:

Social media:

Como se dijo anteriormente las nuevas tecnologías, el precio de materiales, la importancia de la ecología en cuanto al ahorro de papel en medios impresos. Han favorecido a al impulso de la comunicación a través de la redes sociales, sin contar que nos permiten un estudio de nicho más preciso, a través de el cual podemos segmentar nuestro público de acuerdo a nuestras necesidades e intereses específicos.

Toda estrategia digital para poder cumplir sus objetivos debe ser planeada y estudiada paso a paso.

A continuación se detalla dicha estrategia.

1. Como primer instancia se debe escuchar a los interesados y participantes, ¿cómo se realiza esto?, impulsando a debates y diálogos. Semanas antes del lanzamiento, se crean los perfiles comerciales en redes sociales, se le da seguimiento a quienes creemos pueden estar interesados. Se cuelgan en dichos perfiles notas, preguntas o inquietudes, abiertos al diálogo.

El tono de nuestra comunicación se plantea forma personal, cercano y emocional, de esta manera se humaniza el proyecto. Denotando que es una idea en crecimiento, abierta a la participación de todo interesado tanto como para principiantes o para aquellos que ya tienen una gran trayectoria.

Es muy importante que en este periodo, todo contenido compartido, sea de interés y ante todo relevante para nuestro público, como por ejemplo notas de artistas sanjuaninos y/o argentinos, presentaciones de libros, informes de la Feria del Libro, concursos, exposiciones, necesidades (¿Cómo armar mi portfolio?, ¿Cómo cobrar una ilustración?, ¿Cómo sobrevivir ante una crisis como ilustrador freelance?, etc).

Esta etapa nos va a permitir analizar los indicadores, los cuales cuantifican el alcance de nuestra marca en la redes:

Ejemplos de algunos indicadores:

- Interacciones: Cantidad de visitas que recibió la página o el perfil en los últimos 7 días.

- Rango de edad: especificada y divididas en rango de edad y sexo

- Lugares: De donde provienen nuestros seguidores separados por lugares y países.

- Sexo: índice en porcentaje de seguidores femeninos y masculinos.

- Índice de actividad en nuestro perfil: separados por día y hora.

2. Definir la audiencia target y los grandes temas de conversación:

Gracias a los resultados de la primer etapa, podemos definir el target de la audiencia, es muy importante conocer los distintos segmentos que la conforman.

Tengamos en cuenta que nuestro proyecto presenta un nicho variado y muy amplio, entre 18 a 45 años. Por ende es fundamental tener clara nuestra identidad, para poder establecer un diálogo más humano y sincero con los distintos segmentos.

En esta etapa al tener conversaciones más sólidas podemos plantearnos las siguientes preguntas:

¿Qué se espera de ellos y que esperan ellos de nosotros?

¿Qué contenidos son más valorados por nuestra audiencia?

¿Qué necesitan ellos que el proyecto pueda brindarles?

3. Identidad de Illussa en la redes:

. Programa de contenidos: se establece un programa de contenido mensual

- Presentación de la colectividad

¿Cómo y por que surge?

¿Quiénes la conforman?

¿Cuál es su objetivo?

- Conseguiremos seguidores e interesados a través de los ilustradores disertantes, a quienes se enviarán los insumos (flyer, videos, historias) para que publiquen en su perfil, y promuevan el evento.

De esta manera obtendremos que Illussa se mueva por fuera de su propio perfil, hacia él.

- Encuestas para conocer las preferencias de nuestros seguidores, en materia de contenido, y que nos brinde información adicional y complementaria.

- Flyers anunciando el comienzo de la bienal Illussa, promocionando e invitando a participar.

- Semana del evento, flyers con fechas, lugares y horarios, transmisiones en vivo, etc.

. Tono de la comunicación: El tono de nuestra comunicación se plantea forma personal, cercano, emocional, participativo, manteniendo siempre un perfil informativo.

. Diseño de flyer adaptados a cada red social. Nuestra estrategia principal es hacer conocer a los ilustradores, los cuales son los protagonistas principales de nuestro proyecto.

. Plataformas seleccionadas para la promoción de Illussa: Instagram, Facebook y página web.

Se eligen estas plataformas debido a que son la más utilizadas en la provincia.

. Durante los primeros meses es muy importante efectuar un reporte de todos los indicadores

- Cantidad de seguidores

- Calidad de interacciones

- Cantidad de impresiones

- Nivel de alcance en cada plataforma

- Tráfico generado en la web

- Tiempo de respuesta y tasa de no respuesta

- Retorno de la inversión en publicaciones pagas.

PLAN DE ACCIÓN

Abril	Función											
	Presentación del proyecto para la solicitud del subsidio en el Fondo Nacional de las Artes. Diseño identidad de marca.											
Mayo	semana 1	Función	Objetivo	semana 2	Función	Objetivo	semana 3	Función	Objetivo	semana 4	Publicaciones compartidas de notas de artistas sanjuaninos y/o argentinos, presentaciones de libros, Informes de la Feria del Libro, concursos, exposiciones, necesidades, etc.	Nuestro objetivo principal en esta etapa es conseguir seguidores e interesados en el tema, conocer y aumentar nuestra comunidad
		Creación de perfiles en redes sociales Facebook. Estudio de perfiles y páginas con nombres similares	Investigación de nombre apropiado y simple para una fácil búsqueda. Será más fácil encontrar llusassj que llusassj67		A través de la red seguimos ilustradores sanjuaninos y del país más reconocidos	Generar interés conseguir primeros seguidores potenciales, tener en nuestro perfil la descripción ilustradores sanjuaninos, es favorable, genera interés en quienes viven en la provincia		Comienzo de posicionamiento de marca en redes, a través de la presentación del proyecto, ¿Cómo y por que surge? , ¿Quiénes la conforman? ¿Cuál es nuestro objetivo?	Comienzo de posicionamiento de marca en redes, a través de la presentación del proyecto, ¿Cómo y por que surge? , ¿Quiénes la conforman? ¿Cuál es nuestro objetivo?			
Junio	semana 1	Función	Objetivo	semana 2	Función	Objetivo	semana 3 y 4	Función	Objetivo	semana 4		
		Publicaciones compartidas de notas de artistas sanjuaninos y/o argentinos, presentaciones de libros, Informes de la Feria del Libro, concursos, exposiciones, necesidades, etc.	Nuestro objetivo principal en esta etapa es conseguir seguidores e interesados en el tema, conocer y aumentar nuestra comunidad		Lanzamiento y promoción de la web a través de nuestras redes sociales	Sumar prestigio y credibilidad.		Anuncian de la participación de los profesionales de la ilustración que decidan participar.	Adquirir mayor número de interesados en la próxima convocatoria			
Julio	semana 1	Función	Objetivo	semana 2 y 3	Función	Objetivo	semana 4	Función	Objetivo	semana 4		
		2º lanzamiento de la convocatoria abierta para el anuario	Aumentar interés y participación de ilustradores sanjuaninos		Anuncio de la participación de los profesionales de la ilustración que decidan participar. Anuncio cierre convocatoria Obtención de los primeros parametros de éxito y fondos.	Adquirir mayor número de interesados en la próxima convocatoria		Cierre de convocatoria	Recolectar toda la información en el menor tiempo posible. Diseño y diagramación de la edición 2019			
Año 2019	semana 1	Función	Objetivo	semana 2	Función	Objetivo	semana 3	Función	Objetivo	semana 4	Se abre la convocatoria a la participación de la expo con un stand a todos los ilustradores para promocionar sus productos La participación en la expo es abierta a nivel nacional	Adquirir mayor número de participantes
		Búsqueda de sponsors, como cafeterías, imprentas, bares, hostels, hoteles, etc	Sponsor que se beneficien con la Bienal y la llegada de turistas, y consumidores durante esos días		Lanzamiento primeras acreditaciones, información de lugares donde conseguirlas, opciones de compra a través de mercado pago o cuenta bancaria para quienes no viven en la provincia	Anuncian de la participación de los profesionales de la ilustración que decidan participar.		Adquirir mayor número de interesados en la próxima convocatoria				
2019	semana 1	Función	Objetivo	semana 2	Función	Objetivo	semana 3	Función	Objetivo	semana 4	Colocación de afiches en lugares estratégicos, y promoción en medios digitales provinciales. Facultades, Deseo Franklin Rawson, Centro Cívico, y auspiciantes.	Adquirir mayor número de participantes
		Agradecimiento a sponsors	Captar el interes de nuevos sponsor		Confirmación de días, horarios, lugar y fechas.	Obtención de parametros de éxito y fondos.		Anuncian de la participación de los profesionales de la ilustración que decidan participar.	Adquirir mayor número de interesados en la próxima convocatoria			
2019	semana 1 y 2	Función	Objetivo	semana 4	Función	Objetivo						
		De acuerdo a la cantidad de acreditaciones se decide si sigue abierta o no la inscripción, se informa en caso de que queden los últimos cupos. Cierre convocatoria de stand en la expo	Obtener el numero cerrado de acreditaciones vendidas y participantes del evento.		EDENDO							

ESTRATEGIA CREATIVA:

IDENTIDAD Y DISEÑO

se toma la decisión de un motivo de marca puramente tipográfica, pensada para colocarse sobre trama e ilustraciones, y acromática para mantener el concepto principal de no competir por ningún con dichas piezas, el proyecto se debe destacar por fondos y diseños limpios.

COMUNICACIÓN

Se realizará a través de redes sociales.

ILUSSA:

Proviene de las siguientes abreviaciones:

ILUS: ilustradores

SA: sanjuaninos.

Iluso es sinónimo de inocente, inofensivo se refiere a alguien que no tiene en cuenta la realidad que lo rodea. Iluso es todo aquel que aun mantiene su inocencia, que puede llegar a tener un aspecto infantil. También encaja perfectamente ya que ilustración a diferencia de otros medios de comunicación visual, tiene un carácter especial, que puede ir mucho más allá del contenido que describe. La ilustración puede reconstruir el pasado con imágenes que describan nuestra historia, puede ser realista y mostrarnos el presente, o todo lo contrario a través de ella se pueden crear situaciones fantásticas imposibles en un mundo real.

Su función como naming es de buen resultado, es informal, corto y fácil de recordar.

PROGRAMA DE DISEÑO:

Contactando a ilustradores conocidos de la provincia, con amplia experiencia, invitándolos a participar de la colectividad, y de la promoción de su trabajo a través de la página web, anuario del proyecto y redes sociales de Ilussa.

PIEZAS:

PÁGINA WEB:

La creación de una página web es de relevancia importante, debido a que ayuda a incrementar el prestigio y la credibilidad tanto de la asociación como de cada participante, no es lo mismo para un ilustrador aparecer en un perfil de facebook que tener una sección solo para él en la web.

LIBRO ANUARIO:

EDICIÓN ILUSSA 2019 es una publicación presentada en un formato rectangular de alta calidad gráfica, compuesta por 60 páginas con imágenes e información de ilustradores sanjuaninos. El mismo tiene un fin coleccionable y cultural y está dirigido a profesionales y estudiantes universitarios relacionados con el ámbito de las artes, el diseño, la ilustración y público en general. El objetivo del libro es destacar la individualidad de cada ilustrador, su diversidad, estilo y personalidad, dando información de cada contacto. Se crea con el único y primordial fin, difundir la profesión y promover el trabajo de cada participante.

También será de gran uso para la obtención de fondos de Ilussa, el mismo se encontrará a la venta en un stand dentro de la bienal, lo recaudado es destinado a la la reimpresión de más números así serán distribuidos de forma gratuita a editoriales, agencias y posibles clientes durante distintas actividades y Ferias del país.

CREACIÓN EXPO BIENAL

Una Bienal como su nombre lo indica, se realiza cada dos años, tiempo prudencial para generar nuevas propuestas, interés en participación, fondos para poder realizarla y mayor convocatoria, de profesionales, estudiantes y público en general. Con participación de importantes referentes nacionales de la ilustración abordando como tema central el proceso de

la misma, sus aplicaciones y los estilos que existen (cómic, historieta, caricatura, humor, animación, etc).

Dentro de nuestros destinatarios se encuentran escritores, profesores y estudiantes de literatura y público en general, para atraer a este segmento considerados potenciales clientes, consumidores de productos y servicios de ilustradores (para sus cuentos, novelas, productos, etc). Se realizarán actividades destinadas a la literatura, las cuales serán: presentación del libro de un escritor destacado, espectáculos musicales, exposiciones, espacios de intercambio y reflexión, conferencias gratuitas y talleres arancelados.

El proyecto no solo será subsidiado por el Fondo Nacional de las Artes, para poder llevarlo a cabo, se recaudará capital (destinados a gastos generales y estadía de disertantes) a través de la venta de entradas para la expo (donde ilustradores provinciales ofrecerán sus productos), un stand de Ilussa destinado a la venta del anuario, workshops arancelados y participación de distintos sponsors (casas de ropa, restó, bares, hoteles, etc).

La Expo se llevará a cabo los días 26 y 27 de Octubre de 2018. En horarios de 10:00 a 14:00 hs y de 17:00 a 20:00 hs, la elección de esta fecha es debido a que todos los eventos, ferias de diseño, arquitectura y arte del país se realizan en el mes de octubre y los primeros días del mes de noviembre.

El lugar seleccionado es el Centro Cultural José Amadeo Contegrand de la Ciudad de San Juan, debido a que es un espacio que cuenta con una amplia capacidad y pequeñas aulas para poder dictar los workshops.

ANTEPROYECTO:

Identidad - Marca:

La forma sintáctica en la que se desenvolverá esta estrategia es mediante un motivo una marca tipográfica.

Primera propuesta:

Ilussa
Ilustradores
Sanjuaninos

La primera propuesta se busco en base a los conceptos anteriores, se seleccionó una tipografía con rasgos infantiles y de trazos manuscritos, haciendo alusión a una escritura a mano alzada. La paleta se reduce a acromática, manteniendo el concepto de que Ilussa como organización no debe competir con las ilustraciones, pero si debe destacarse. Se descarta por falta debido a que denota poca seriedad.

Segunda propuesta:

Ilussa
Ilustradores
Sanjuaninos

En la segunda propuesta se busco una fácil lectura. Es reemplazada la tipográfica por una de mayor legibilidad. Se sigue trabajando con una paleta acromática. La propuesta se descarta por falta de carácter, producido por la delgadez en el trazo de contorno y la utilización de minúsculas.

DESARROLLO DE LA PÁGINA WEB:

En la primera propuesta se busca que la página web sea de fácil lectura, que la búsqueda no resulte compleja. Que puedan apreciarse los colores de las distintas ilustraciones para que capturen la atención de quién ingresa al sitio.

Se descarta por varios motivos, el uso de una barra que no resulta funcional, y que ocupa un espacio considerable. La utilización de una textura que no encaja con el sistema que se viene trabajando. El exceso de texto en las descripciones de cada ilustrador.

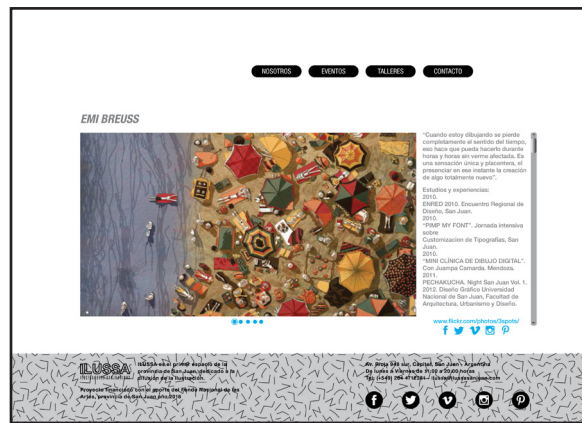
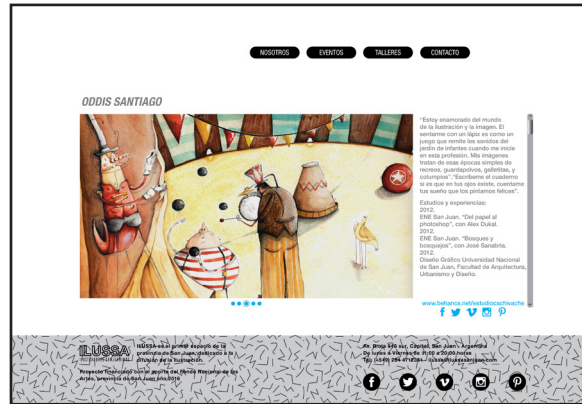
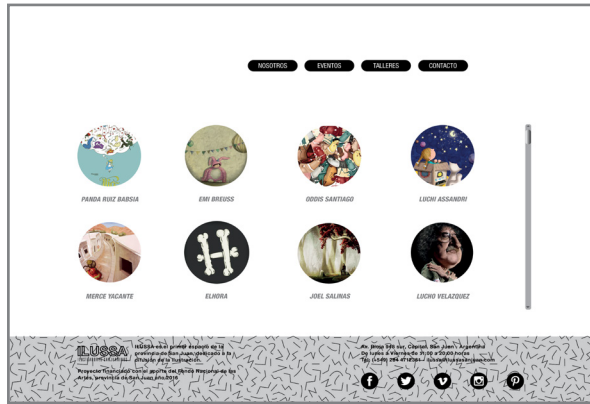

LIBRO :

En la primera propuesta se propone en las tapas un pleno negro, con el fin de destacar la identidad de Ilussa. Se descarta a que no resulta atractivo, debido a que se concidera que el color de la cubierta refleja el contenido en el interior. Se descarta también por la utilización de una textura que no encaja con el sistema que se viene trabajando.

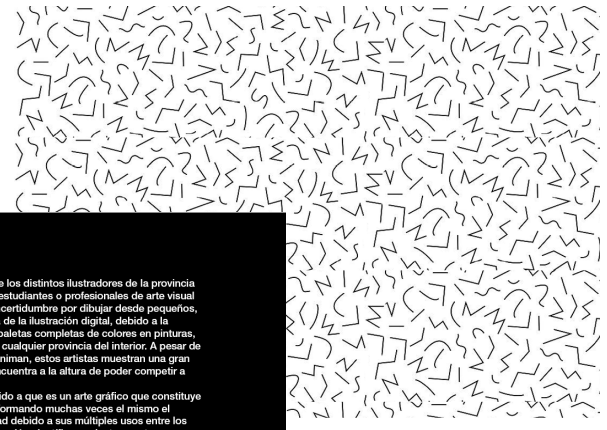

Este catalogo es una muestra de las obras de los distintos ilustradores de la provincia de San Juan. Compuesto en su mayoría por estudiantes o profesionales de arte visual y diseño gráfico, que no solo comparten la incertidumbre por dibujar desde pequeños, sino que también la mayoría aplica la técnica de la ilustración digital, debido a la dificultad de conseguir el papel adecuado y paletas completas de colores en pinturas, tareas que a veces resulta imposible como en cualquier provincia del interior. A pesar de estas faltas y de ser muy pocos quienes se animan, estos artistas muestran una gran dedicación y un talento inigualable que se encuentra a la altura de poder competir a nivel profesional con el resto del país.
La ilustración merece especial atención, debido a que es un arte gráfico que constituye un modo de comunicación en sí mismo, conformando muchas veces el mismo el mensaje, siendo un medio de gran versatilidad debido a sus múltiples usos entre los que se pueden mencionar la publicidad, ilustración científica, caricaturas, etc.
ILUSSA es un proyecto que persigue como desafío principal promover en la provincia a quienes están incursionando en la misma, exhibir sus obras y productos. Con el único objetivo de dar a conocer a los ilustradores sanjuaninos. Creando un espacio para aprender y abrir nuevas oportunidades de exhibición de todos aquellos interesados en este mundo.
ILUSSA 2017 se convirtió en el primer encuentro de este tipo en un mismo lugar muestras, feria con stands y talleres.

ILUSSA
ILUSTRADORES SANJUANINOS

Diagramación de las páginas:

La maquetación de la primer propuesta consiste en un formato con medidas de 180x130 cm. Con márgenes de 10 cm, y lo conforman dos columnas. La Familia tipográfica elegida es Helvetica, su variantes thing, light, bold y cursiva ultra light.

Este diseño se descarta por varios motivos, la diagramación resulta insulsa, ningún texto se destaca, sobre todo los datos de portfolios y de redes sociales se pierden con los demás contenidos. El recuadro en gris para destacar la numeración de página, no cumple su cometido. La tipografía utilizada da un resultado monótono, y es demasiado delgada en algunos bloques de texto dificultando así la lectura.

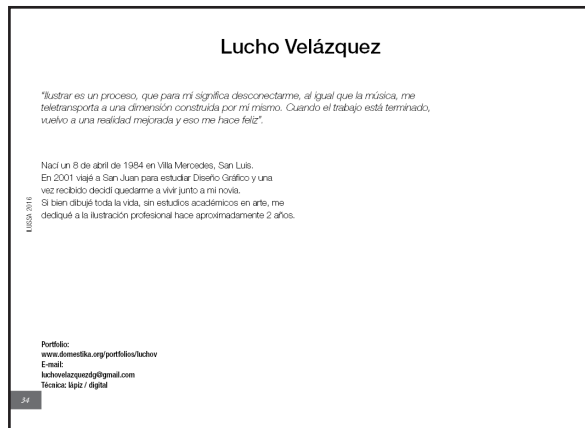

Diseño de afiches:

En la primer propuesta se plantea una linea de afiches que se lanzarán en 3 etapas.

a). En el primer afiche la intención es crear intriga en el espectador, la información es nula y de este modo se incentiva a la curiosidad. Debe escanearse el código QR, que puede leerse con cualquier app que se descargan de forma gratuita.

Esta línea de afiches se descarta:

a). La utilización de una textura que no encaja con el sistema y complica la lectura del código QR, hasta haciendola imposible.

b y c). Son diseños de afiches convencionales, si no logramos captar la atención con el primero, dificilmente lo haremos con estos dos diseños, debido a que no se destacarían entre otros.

a).



b).



c).



Proyecto:
Desarrollo de piezas

Debido a que el nombre es de fantasía, se decide utilizar una tipografía san serif (o palo seco) perteneciente a la familia helvética para denotar seriedad y compromiso.

Puramente tipográfica y monocromática, es una marca que se aplica sobre dibujos de color y texturas, y jamás debe competir con la pieza del ilustrador.

ILUSSA
ILUSTRADORES SANJUANINOS

General Final



Identidad - Marca .

Tomando en cuenta las primeras versiones de la estrategia de naming se adapta la tipografía Helvetica Neue 75 Bold outline. Se aumenta el trazo, se realizo un ajuste óptico entre l y L, y entre U y S. Se utiliza toda en mayúscula. Se sigue trabajando con una paleta monocromática.

Utilización tipografica:

Naming

Helvetica Neue LT Std 75 Bold Outline

A B C D E F G H I J K L M Ñ
O P Q R S T U V W X Y Z
a b c d e f g h i j k l m ñ
o p q r s t u v w x y z

Utilización tipografica:

Descripción: Ilustradores sanjuaninos

Zurich Light Extra Condensed BT - Light

A B C D E F G H I J K L M Ñ
O P Q R S T U V W X Y Z
a b c d e f g h i j k l m ñ
o p q r s t u v w x y z

Colores:

C: 0 M: 0 Y: 0 K: 100
1C1C1B



Aplicaciones correctas:

Fondo de color oscuro



Fondo de color negro



Fondo de color claro



Fondo con ilustración oscuro



Fondo con ilustración oscuro



Fondo con ilustración clara



DISEÑO LIBRO:

El objetivo principal en el desarrollo de las piezas gráficas, es destacar y resaltar a Illussa como marca, la maquetación de la segunda propuesta del libro consiste en un formato no estándar, basado en la morfología rectangular de la misma.

Con medidas de 18x13 cm, debido a que este tamaño es utilizado habitualmente para libros de bolsillo, es adecuadamente pequeño para llevarlo a todas partes y lo suficientemente grande para leerlo cómodamente. Teniendo en cuenta que el libro se entrega en la Biental el primer día durante la acreditación y estará a la venta en la Expo, de esta manera podrán llevarlo en la mano, en la mochila, y hasta en una cartera pequeña sin ser un estorbo, y evitando así también la pérdida del mismo en el lugar para quienes los adquieren.

Maquetación de las páginas.

Con márgenes superior, inferior, izquierdo y derecho de 10 cm. Conformado por ocho columnas. De ese modo se amplía la posibilidad de ordenar los distintos formatos utilizados por los ilustradores en sus obras, sin tener que forzar o modificar medidas a groso modo.

Tipografía:

La Familia tipográfica elegida es ITC Legacy Sans con sus variantes book, thin, light, bold, cursiva y versalitas. Debido a su legibilidad y sus amplias variantes.

Disposición de la información:

Los datos de los participantes en el libro se dividen en dos columnas por página. Una columna para las citas personales, en la cual se utilizó tipografía cursiva, debido a que es voz en primera persona. Y la otra columna la información de estudios y experiencias, para estos datos se eligió utilizar una tipografía book, para denotar orden y formalidad.

Se decidió disponer la información de cada ilustrador desde la página par izquierda, de esta manera se ubican cuatro páginas por ilustrador, y el contenido se visualiza abriendo el libro facilitando la lectura, evitando de este modo el ir de atrás hacia delante.

Numeración:

Las páginas de presentación de la marca, guarda e índice no muestran la numeración, sin embargo el conteo empieza desde la primera.

Dicha numeración está colocada abajo a la derecha en las páginas impares y abajo a la izquierda en las pares, aparece desde el primer capítulo, donde se muestra al primer ilustrador, los cuales se encuentran ubicados en el libro de acuerdo al orden en que llevo el contenido.

Índice:

Se encuentra enumerado por ilustrador, se decidió que el comienzo de cada uno esa en la pagina par izquierda, de esta manera se ubican cuatro páginas por ilustrador, y el contenido se visualiza abriendo el libro facilitando la visualización y la lectura, evitando el ir de atrás hacia delante.

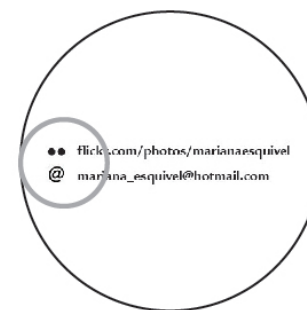

Los datos de redes sociales, páginas web y portfolios se colocaron con tipografía negrita, para resaltar de la demás la información, por la misma razón se utilizaron los iconos de la mismas, para producir un fácil de reconocimiento en el lector

Diseño de portada y faja (forro de tapa).

Teniendo siempre en cuenta que en esta primera edición, unos de nuestros principales objetivos en posicionar Illussa como marca, se le dio protagonismo total en la tapa y forro de de la misma. Sin olvidarnos que Illussa representa a la asociación de ilustradores sanjuaninos, y está conformada por cada uno de ellos.

Por este motivo se utilizo el calado de la marca, como recurso, para simbolizar la unión y la conformación de la colectividad, colocando una obra de cada profesional por letra.

Siempre descartando un todo, sin priorizar ningún participante. Las imágenes contenidas en el calado pueden ir variando, sin que la marca sufra ninguna modificación.

Participándolos en la portada es una buena estrategia para la próxima convocatoria de ilustradores, ¿quien no quiere estar en la portada de un libro?

Todo el diseño del anuario así como también el de la página web es basado en la forma rectangular de la marca.

TAPAS:

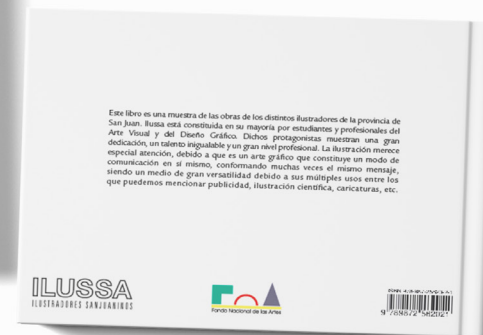

FAJA PROTECTORA:



Materiales y sistema de impresión

Materiales:

En el libro los materiales utilizados serán, por un lado en la tapa cartulina triplex de 300 grs. Luego de una precisa investigación el papel ideal para la impresión de libros con ilustraciones es el papel estucado brillante, con un gramaje de 90 a 150 gr, siendo estos unos de los papeles más caros del mercado. Debido a este motivo y por ser la primera edición de *Ilussa*, se propone papel ilustración 150 gr para la reducción de costos.

Sistema de impresión:

Impresión offset para abaratar costos en el sistema. Por esto mismo también se determina no realizar acabados especiales. Y hacer una primera tirada de 70 tomos. Con una cantidad de páginas cada uno de 72.

Encuadernación rústica cosida:

También denominada *tapa blanda* o *encuadernación perfecta* (perfect binding). Consiste en una cartulina gruesa que abarca la portada, lomo y contraportada, y que se pega con cola a la tripa del libro por la parte del lomo. Las hojas del libro se agrupan en cuadernillos (habitualmente, de 16 páginas) que van cosidos entre sí con hilo vegetal y que, posteriormente, se pegan a la tapa.

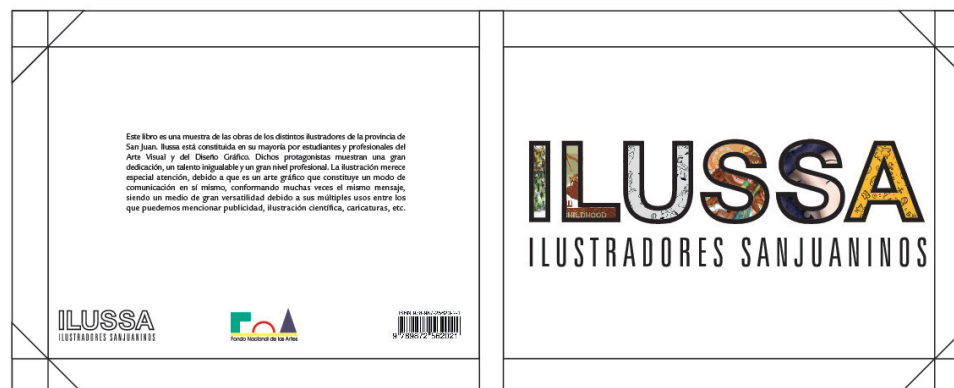

PLIEGOS DE IMPRESIÓN

Pliego hojas

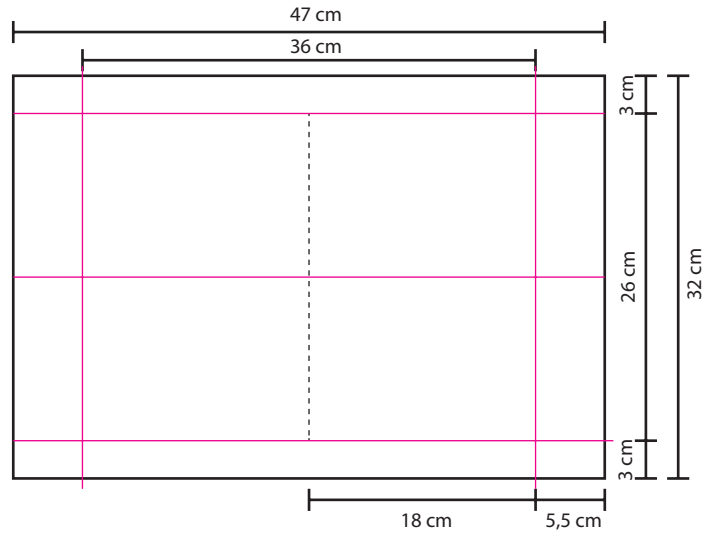

Pliego tapas

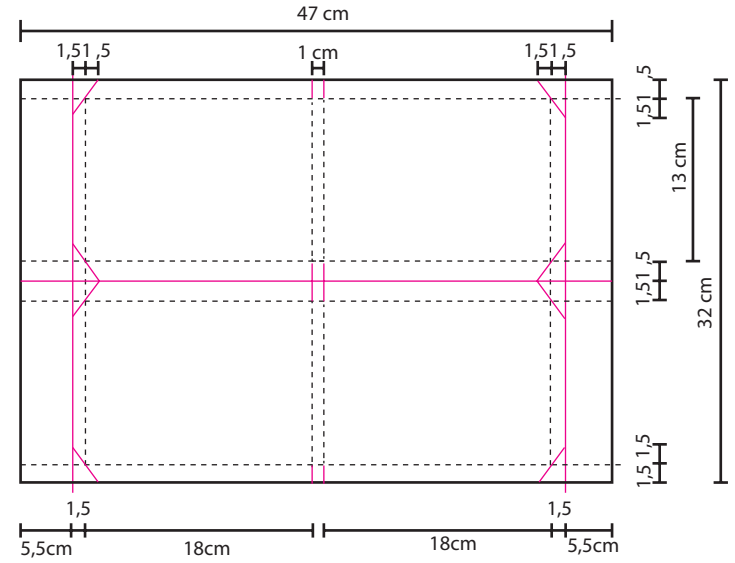

Pliego faja

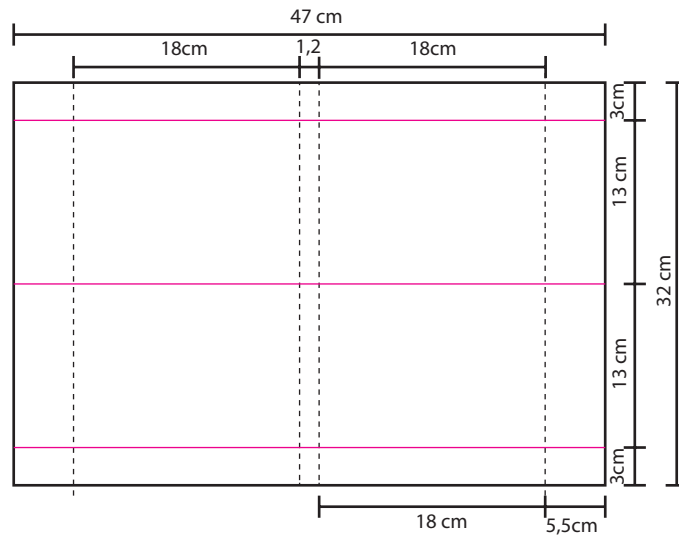

Línea de Doblado

Línea de corte

PLIEGO DE IMPRESIÓN:

Tamaño A3 32 cm x 47 cm

Área de impresión 31 cm x 46 cm

3. DISEÑO DE LA WEB:

El diseño de la web se dispuso en una sola página de navegación, con una botonera superior, que al seleccionarse algunas de sus opciones realiza un scroll a hasta la sección elegida. El fondo divide dichas secciones en blanco y gris muy claro, para poder diferenciar entre una y otra, este método es un modo actual de navegación, que permite el cargo y diseño de páginas web de forma rápida y efectiva

. Dichas secciones son:

- *Nosotros: presentación, quienes somos, qué hacemos, nuestro objetivo.*
- *Bienal: fechas, horarios, lugar, disertantes, información específica y de interés relacionada al evento.*
- *Ilustradores: sección de ilustradores, la información se carga a medida que ellos hacen llegar su material. Se plantea como una botonera de imágenes, cada una correspondiente a cada participante, con su nombre y apellido. Dichas imágenes se muestran de forma cuadrada, debido a que en forma rectangular, se pierde contenido de las mismas, y de esta manera se mantiene el formato de las demás piezas como marca, libro, etc. Al seleccionar un ilustrador la página accede a un pequeño portfolio, que contiene biografía, imágenes (al hacer click sobre una de ellas se expande a pantalla completa, datos de contacto y redes sociales pertenecientes al ilustrador.*
- *Publicación: promoción de la publicación del anuario.*
- *Convocatoria: Ilussa mantiene abierta de forma constante la convocatoria a quienes deseen participar, se describe los requisitos que deben cumplir, fecha de la siguiente publicación, y botón de descarga de un pdf que contiene bases y condiciones*

- Contacto: dirección de Ilussa, teléfono, opción de enviar un mensaje.

- Accesos directos a redes sociales: se colocan en la parte circular, forma redonda para que se destaquen del resto.

- Logo Fondo Nacional de las Artes: se coloca el logo y se informa que gracias al apoyo económico de un subsidio otorgado por el fondo, se puede costear parte de las piezas promocionales de Ilussa.

- Derechos reservados sobre las piezas.

- Ubicación: para la ubicación se colocó un botón, que abrirá desde la web una nueva pestaña la cuál pertenecerá a google maps, desde la navegación por celular abrirá la aplicación de . Se realizó de esta forma debido a que el último tiempo google maps modificó el uso de los mapas en las páginas web, exige un pago mínimo que depende de la navegación por usuario.

¿QUIÉNES SOMOS?

ILUSSA está conformada por ilustradores de la provincia de San Juan, armados de lápices de colores, tablets y programas digitales. Con el objetivo principal de promover en la provincia la ilustración como oficio, quienes incursionan en ella y sus productos.

¿QUÉ HACEMOS?

Organizamos una Exposición Bienal Anual, dedicada pura y exclusivamente a lo que más nos gusta: la ilustración. Creando un espacio de intercambio de información y formación profesional.

¡LA EXPO!

La Expo se llevará a cabo los días 26 y 27 de Octubre de 2019. En horarios de 10:00 a 14:00 hs y de 17:00 a 20:00 hs, en el Centro Cultural José Amadeo Contegrand de la Ciudad de San Juan.



Ilustración "El Juaz"



Bienal de ilustración
San Juan - Argentina

UBICACIÓN

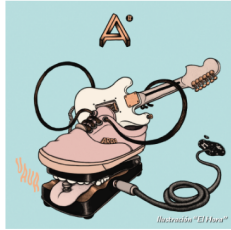
La Expo se llevará a cabo los días 26 y 27 de Octubre de 2019. En horarios de 10:00 a 14:00 hs y de 17:00 a 20:00 hs, en el Centro Cultural José Amadeo Contegrand de la Ciudad de San Juan.

Habrà espectáculos musicales, exposiciones de arte, espacios de intercambio y reflexión, conferencias gratuitas y talleres arancelados.

Importantes referentes nacionales de la ilustración, abordando como tema central el proceso, aplicaciones y estilo (cómic, historieta, caricatura, humor, animación, etc).

Participarán del Encuentro Laura Varsky, José Sanabria, Chanti, Vero Gatti, Alejandra Lunik, entre otros exponentes de nivel provincial y nacional.

ILUSTRADORES



PUBLICACIÓN 2018

ILUSSA es una publicación presentada en un formato rectangular de alta calidad gráfica, compuesta por 60 páginas con imágenes e información de ilustradores sanjuaninos. El mismo tiene un fin coleccionable y cultural y está dirigido a profesionales y estudiantes universitarios relacionados con el ámbito de las artes, el diseño, la ilustración y público en general.

Gracias al trabajo e interés de los participantes, se logró llevar adelante el proyecto del primer Anuario Impreso de Ilussa para esta nueva etapa. Con el único y primordial fin, difundir la profesión y promover el trabajo.

El mismo se encontrará a la venta en un stand dentro de la bienal y será distribuido de forma gratuita a editoriales, agencias y posibles clientes durante distintas actividades y ferias del país.

Estamos muy orgullosos de nuestra primera edición, con el pasar de los años nos iremos superando, la calidad del material y el talento de los ilustradores de la Provincia cumple con nuestro gran objetivo, el de difundir nuestro trabajo.

¡Si participás de los talleres para la bienal, te obsequiamos la primer edición!



Arriba

VIERNES 25 - 10

Conferencias



TALLERES



SÁBADO 26- 10



CONVOCATORIA

Con la finalidad de promover y reconocer el trabajo destacado de ilustradores en la Provincia de San Juan, Ilussa a través del Fondo Nacional de las Artes, te invita a participar en la convocatoria de la edición N°2, del año 2019.

Fecha de publicación: Octubre 2019

REQUISITOS

1. Podrán participar ilustradores de la Provincia de San Juan (no incluye residencia legal actual en otro País o Provincia), mayores de 18 años.
2. Experiencia profesional en el ámbito de la ilustración.
3. Tener portfolio amplio en contenido de piezas.
4. Cumplir con el proceso de registro.
5. Aceptar todas y cada una de las bases generales.

BASES Y CONDICIONES

Arriba

REDES:
INSTAGRAM

Se utilizó el diseño de un feed integrado acromático, y se dispuso de una tipografía fantasía (Lance Sans Regular).

Dentro del feed se utilizan fotos y nombres de los ilustradores que participan del evento, tanto de los que tiene lugar en la expo, como de los que darán conferencias y dicten workshops, se arrojaba a cada uno de ellos en su publicación, se les entregará los mismos flyer como historias para que publiquen en sus perfiles.

Los primeros tres posteos son institucionales de la marca, en los cuales se hace presentación de la misma, contamos que es ilussa, que objetivos persigue y se convoca a ilustradores de la provincia, para aumentar nuestra cantidad de participantes.

Los siguientes posteos presentamos ilustradores sanjuaninos y sponsors reconocidos, a nivel nacional y provincial, para incrementar prestigio y credibilidad.

Recordatorio de convocatoria, esto es de mayor importancia cerrar cuanto antes, para obtener el número final de ilustradores, y los insumos de los participantes, para la diagramación, maquetación e impresión de la edición 2019.

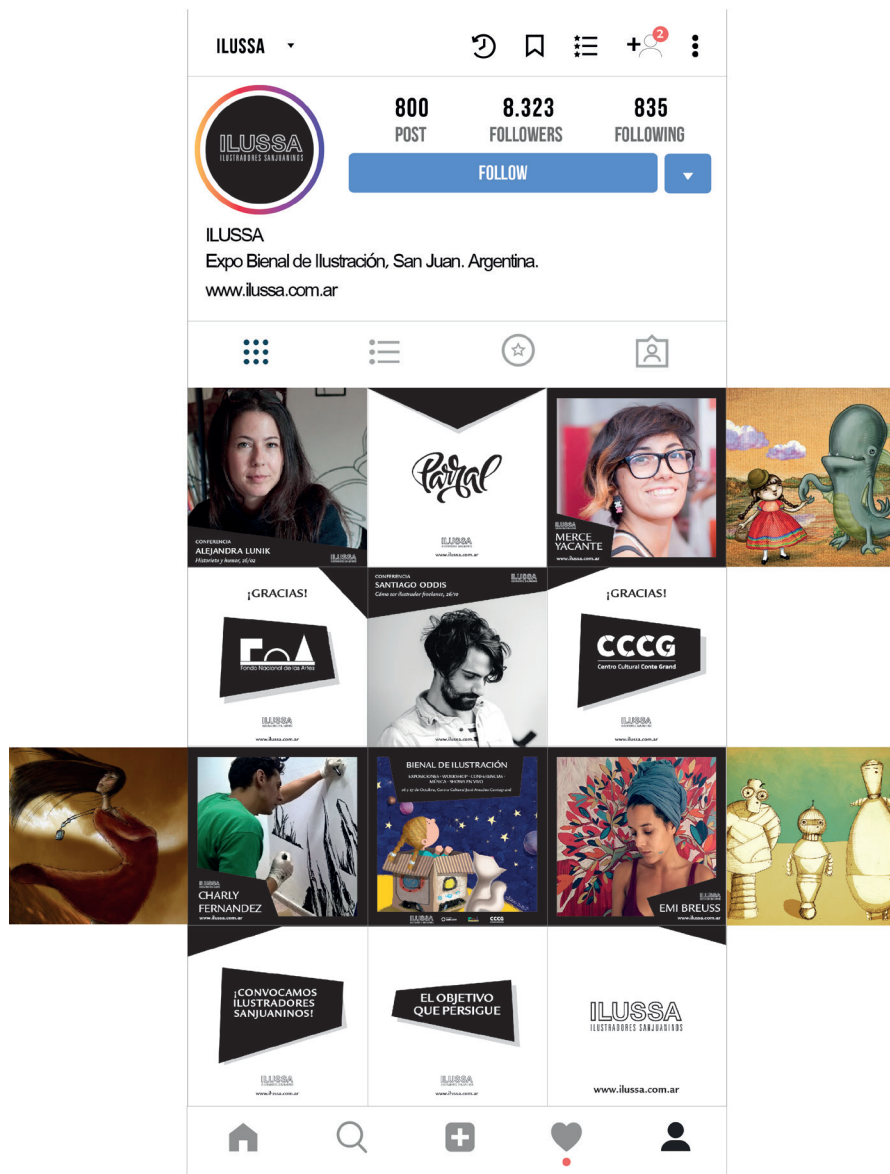



ILUSSA
ILUSTRADORES SANJUANINOS

www.ilussa.com.ar

FACEBOOK

Se plantearon 3 diseños de portada, que se irán cambiando con pasodel tiempo, las dos primeras son de posicionamiento de marca, y la tercera es informativa sobre la Bienal. Hoy facebook permite tener hasta tres portadas momentáneamente, que se visualizan a través de un scrooll horizontal.

Como se comento con anterioridad en el perfil de facebook se comparte links de interés, links de la página web de ilussa, a medida que se vayan cargando los workshops. Y los flyer y contenidos creados para instagram

Imagen de perfil



Portadas



ILUSSA
ILUSTRADORES SANJUANINOS

BIENAL DE ILUSTRACIÓN

26 y 27 de Octubre, Centro Cultural José Amadeo Contegrand

CONFERENCIAS:

Alejandra Lunika, Diego Bianki, Felipe Pigna, Alejandra Laurencich, Santiago Oddis y Chanti

EXPO:

Emi Breuss, Merce Yacante, Charly Fernandez, Laura Varsky, Vero Gatti, Luciana Assandri, Eliana González, "Garabatoso", "Panda", "elHOra", Facundo González, Julieta Ladstatter, Joel Salinas, Mariana Esquivel, Jorge Munafo y Lucho Velázquez

WORKSHOPS:

Panda, Laura Varsky, Vero Gatti, José Sanabria, Ana Santos, Luciana Assandri

EXPOSICIONES · WORKSHOP · CONFERENCIAS · MÚSICA · SHOWS EN VIVO

+ info en www.ilussa.com.ar

@ilussasj | ilussa.sanjuan

ILUSSA
ILUSTRADORES SANJUANINOS



CCCG
CENTRO CULTURAL JOSÉ AMADEO CONTEGRAND



BIENAL DE ILUSTRACIÓN

EXPOSICIONES · WORKSHOP · CONFERENCIAS ·
MÚSICA · SHOWS EN VIVO

26 y 27 de Octubre, Centro Cultural José Amadeo Contegrand

ILUSSA
ILUSTRADORES SANJUANINOS



CCCG
CENTRO CULTURAL JOSÉ AMADEO CONTEGRAND

DISEÑO DE AFICHES

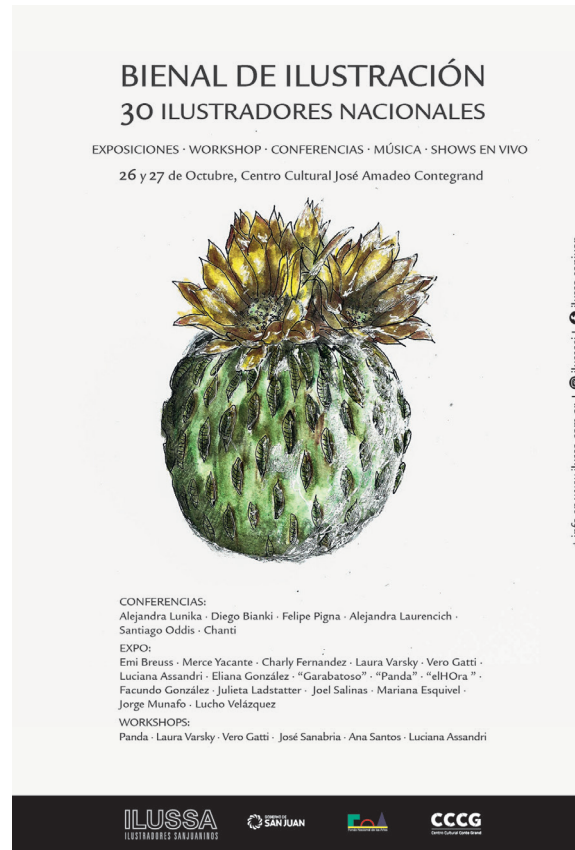

Se diseñaron tres afiches, se utilizó como estrategia para captar la atención en número de ilustradores que participarían. Medidas 48x70cm, impresión en papel blueback. Impresión en plotter laser, el rollo de papel tiene un ancho de 150cm.

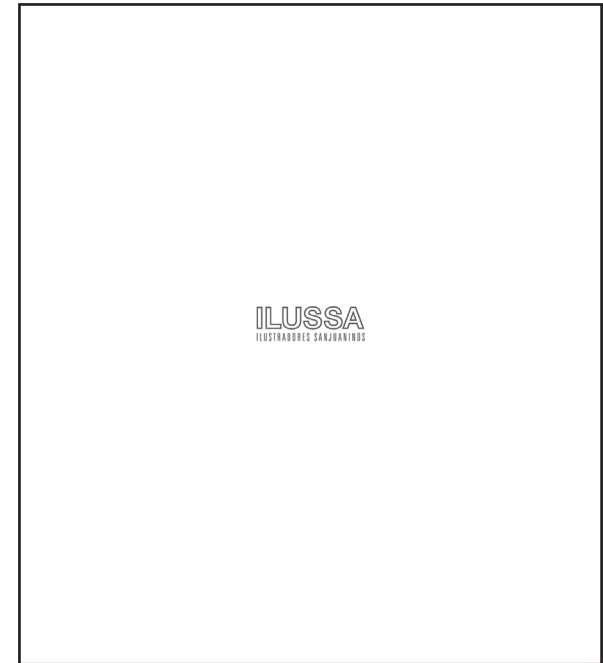

Dentro de la bienal se ubicaran dos lienzos blancos con el logo de Ilussa en el centro, para ser intervenidos por los participantes de la expo.

Medidas 150x170cm, impresión en papel blueback. Impresión en plotter laser, el rollo de papel tiene un ancho de 150cm.

BIBLIOGRAFÍA

- 1 *Benedetti Ariel* *MARKETING EN REDES SOCIALES*, Editorial AMDIA, 2017
- 2 *Cassany Daniel*, *ESCRIBIR Y LEER EN LA red* Editorial: ANAGRAMA, 2012
- 3 *Helen Birch*. 'Dibujar. Trucos, técnicas y recursos para la inspiración visual'. Editorial Gustavo Gili, 2015
- 4 'Cómo ser un buen ilustrador'. *Derek Brazell y Jo Davies*. Blume, 2015
- 5 'Principios de ilustración'. *Lawrence Zeegen*. Editorial Gustavo Gili, 2015
- 6 <http://www.ploggaleria.com/plog-galeria/quienes-somos/>
- 7 <http://elgatoazulprusia.blogspot.com/2012/01/como-presentar-mi-portfolio-o-proyecto.html>
- 8 <https://ilustrandodudas.com/?/de-que-va-esto/>
- 9 <https://www.crehana.com/clases/9124/#>
- 10 http://www.lanubeartistica.es/dibujo_artistico_2/unidad6/DA2_U6_T1_v01/11_breve_historia_de_la_ilustracin.html
- 11 <https://www.youtube.com/watch?v=ECpKJzVxGtK>